



# 使用手册



HP LaserJet Tank MFP  
1005, 160x, 260x series

HP LaserJet Tank MFP  
260x series

# HP 公司通告

## 版权和许可

本文所含信息如有更改，恕不另行通知。

保留所有权利。除非版权法允许，否则严禁在未经 HP 事先书面许可的情况下，转载、改编或翻译本材料的内容。HP 产品与服务的保修条款与条件已在此产品与服务附带的保修声明中列明。本文的任何内容均不构成额外保修。HP 对本文所含的技术或编辑错误或遗漏概不负责。

© Copyright 2021 HP Development Company, L.P.

## 商标说明

Microsoft 和 Windows 是 Microsoft Corporation 在美国和/或其他国家/地区的注册商标或商标。

Mac、OS X、macOS 和 AirPrint 是 Apple Inc. 在美国和其他国家/地区的注册商标。

能源之星和能源之星标记是美国环保署拥有的注册商标。

Android 和 Chromebook 是 Google LLC 的商标。

iOS 是 Cisco 在美国和其他国家/地区的商标或注册商标，经许可方可使用。

## 安全信息

使用本产品时，请始终遵守基本的安全防范措施，以降低导致火灾或电击伤害的危险。

- 请阅读并理解本打印机随附文档中的所有说明。
- 请遵守产品上标注的所有警告及说明。
- 在清理本产品前，请从壁装插座拔下插头。
- 切勿在近水处或身体潮湿时安装或使用本产品。
- 请将本产品牢固地安装在平稳的表面上。
- 请将本产品安装在受保护的场所，以免有人踩到线路或被线路绊倒，这样电源线就不会受到损坏。
- 如果本产品无法正常运行，请参阅本指南中的解决问题。
- 内部没有可供用户维修的部件。有关维修事宜，请联系合格的维修人员。

---

# 目录

<b>1 使用入门</b> .....	<b>1</b>
打印机部件和位置 (FB) .....	1
打印机部件和位置 (sdn/sdw) .....	2
打印机部件后部 .....	2
控制面板功能 (dn/dw/w/USB) .....	3
控制面板功能 (sdn/sdw) .....	5
控制面板显示特征 .....	7
使用 HP Smart 应用进行打印、扫描和管理 .....	8
<b>2 连接您的打印机</b> .....	<b>10</b>
使用 HP Smart 将打印机连接到 Wi-Fi 网络 .....	10
使用 Wi-Fi 保护设置 (WPS) 将打印机连接到 Wi-Fi 网络 .....	10
将打印机连接到以太网 .....	11
使用 USB 连接线连接打印机 .....	11
更改无线设置 .....	12
更改连接类型 (网络型号) .....	13
<b>3 放入介质</b> .....	<b>15</b>
放入纸张 .....	15
放入信封 .....	17
放入标签纸 .....	18
将原稿放在扫描仪玻璃板上 .....	19
在送纸器中放入原件 (仅限部分机型) .....	20
<b>4 打印</b> .....	<b>22</b>
从 Windows 计算机进行打印 .....	22
使用 Mac 计算机进行打印 .....	22
使用移动设备打印 .....	23
<b>5 复印和扫描</b> .....	<b>24</b>
制作副本 .....	24
复印身份证 .....	24
使用 HP Smart (iOS/Android、Windows 10 和 macOS) 进行扫描 .....	26
运用 HP Scan 软件扫描 (Windows 7) .....	26
<b>6 配置打印机</b> .....	<b>27</b>

使用 Web 服务 .....	27
更新打印机 .....	28
使用 EWS 配置打印机 .....	28
<b>7 管理墨粉、介质和部件 .....</b>	<b>32</b>
检查碳粉并重新灌注 .....	32
更换成像鼓 .....	36
订购耗材、附件和部件 .....	37
<b>8 解决问题 .....</b>	<b>39</b>
HP 支持 .....	39
说明错误代码 .....	40
打印报告 .....	47
恢复到原来的出厂默认值和设置 .....	48
打印机不取纸或者传送失效 .....	48
清除卡纸 .....	51
改善打印质量 .....	57
解决打印质量问题 .....	59
提高复印和扫描图像质量 .....	64
解决无线网络问题 .....	65
解决以太网连接问题 .....	68
<b>A 打印机规格 .....</b>	<b>69</b>
技术规格 .....	69
系统要求 .....	69
打印机外形尺寸 .....	69
功耗、电气规格和声发射 .....	70
工作环境范围 .....	70
警告图标 .....	71
激光警告 .....	71
<b>B 服务和支持 .....</b>	<b>72</b>
HP 有限保修声明 .....	72
HP 高级保护保修：HP LaserJet Tank 智能闪充粉盒和惠普激光成像鼓有限保修声明 .....	83
关于非 HP 耗材的 HP 政策 .....	84
HP 防伪网站 .....	84
最终用户许可协议 .....	84
客户自行维修保修服务 .....	88
客户支持 .....	88

<b>C 环境产品管理计划</b> .....	<b>89</b>
保护环境 .....	89
臭氧制造 .....	89
功率 .....	89
碳粉消耗 .....	89
用纸 .....	90
塑料 .....	90
HP LaserJet 打印耗材 .....	90
纸张 .....	90
材料限制 .....	90
用户处理废弃设备（欧盟和印度） .....	90
电子硬件回收 .....	91
硬件回收利用信息（巴西） .....	91
化学物质 .....	91
符合欧盟委员会条例 1275/2008 的产品功率数据 .....	91
SEPA 环保标志用户信息（中国） .....	91
对打印机、传真机和复印机的中国能效标识实施的监管 .....	92
危险物质限制声明（印度） .....	92
WEEE（土耳其） .....	92
有害物质/元素及其含量表（中国） .....	93
材料安全数据表 (MSDS) .....	93
EPEAT .....	94
限用物质标记存在条件声明（中国台湾） .....	94
有关更多信息 .....	95
<b>D 规范信息</b> .....	<b>96</b>
规章声明 .....	96
无线声明 .....	100

# 1 使用入门

本节介绍打印机部件、控制面板功能和其他打印机功能。

## 打印机部件和位置 (FB)

打印机正面和顶部的部件名称及其位置。



表 1-1 打印机部件和位置

功能	说明
1	扫描仪盖板
2	扫描仪玻璃板
3	控制面板
4	出纸盒延长板
5	碳粉检修门/出纸盒
6	纸盒盖
7	纸盘
8	灌注碳粉指示器
9	碳粉测量计

# 打印机部件和位置 (sdn/sdw)

打印机正面和顶部的部件名称及其位置。

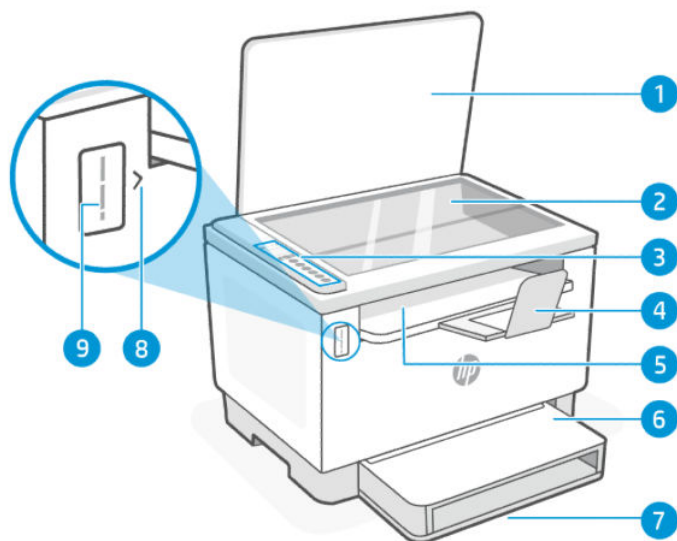

表 1-2 打印机部件和位置

功能	说明
1	送纸器
2	送纸器检修门
3	碳粉检修门/出纸盒
4	出纸盒延长板
5	控制面板
6	电源按钮/指示灯
7	灌注碳粉指示器
8	碳粉测量计
9	扫描仪盖板
10	扫描仪玻璃板
11	纸盒盖
12	纸盘

## 打印机部件后部

打印机后部的部件名称及其位置。

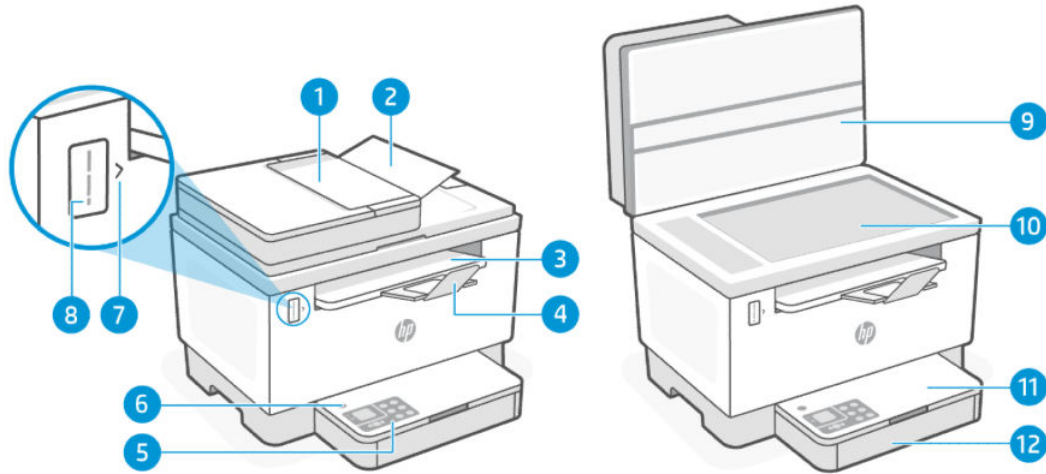

表 1-3 打印机部件后部

功能	说明
1	USB 端口
2	以太网端口 (仅限部分机型)
3	电源输入
4	后检修门

## 控制面板功能 (dn/dw/w/USB)

打印机控制面板的特征和功能。

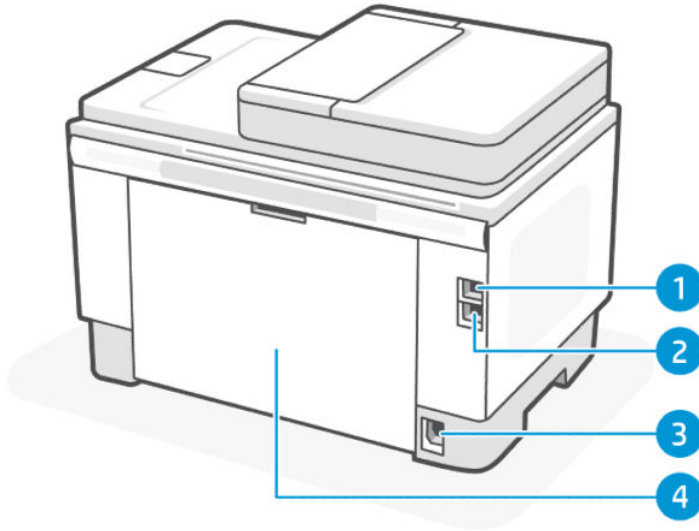



表 1-4 控制面板功能







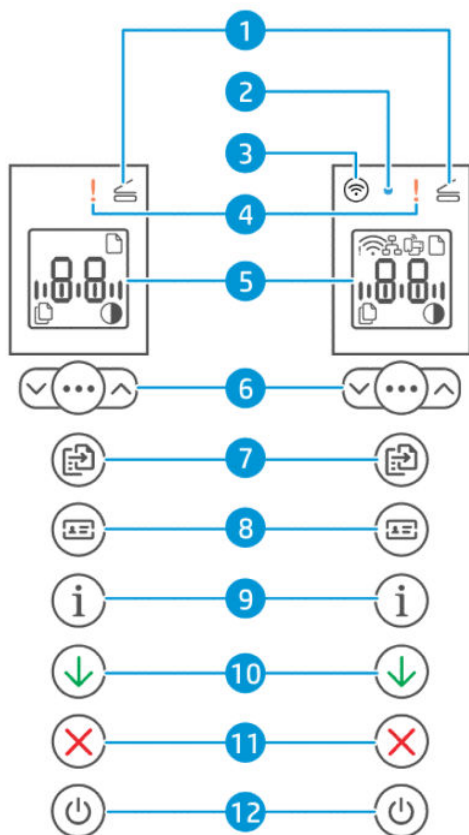





功能	按钮/指示灯	说明
1	盖打开指示灯 	指示扫描仪盖板打开的指示灯。此指示灯在身份证复印模式下闪烁。
2	无线指示灯 	一个小 LED 指示灯，用于指示 Wi-Fi 连接状态。此指示灯在连接 Wi-Fi 时闪烁，已连接后会亮起。
3	“无线”按钮（仅限某些机型） 	打开或关闭打印机 Wi-Fi 连接的按钮。
4	警示灯 	当此指示灯亮起或闪烁，表示需要注意打印机。
5	控制面板显示屏	该 LCD 显示屏可显示错误、份数和其他打印机功能的状态。
6	复印选项 	带有“向上/向下”按钮的菜单按钮  /  可调整待打印的份数或复印文档的对比度。

表 1-4 控制面板功能 (续)

功能	按钮/指示灯	说明
7	“复印”按钮/指示灯 	按下此按钮可执行复印作业。此指示灯在进行复印时闪烁，完成时会停止闪烁。
8	身份证复印按钮/指示灯 	按下此按钮可执行双面身份证或类似文件的复印作业。
9	“信息”按钮/指示灯 	按下此按钮可打印打印机设置和状态的摘要。发生打印机错误时，此按钮将亮起或闪烁。
10	“重新开始”按钮/指示灯 	按下该按钮可确认并重新开始打印。如果此按钮上的指示灯亮起，表示需要注意打印机。
11	“取消”按钮/指示灯 	按下该按钮可取消作业。
12	电源按钮/指示灯 	按下该按钮可打开或关闭打印机。

## 控制面板功能 (sdn/sdw)

打印机控制面板的特征和功能。







表 1-5 控制面板功能

功能	按钮/指示灯	说明
1	电源按钮/指示灯 	按下该按钮可打开或关闭打印机。
2	警示灯 	当此指示灯亮起或闪烁，表示需要注意打印机。
3	盖打开指示灯 	指示扫描仪盖板打开的指示灯。此指示灯在身份证复印模式下闪烁。
4	控制面板显示屏	该 LCD 显示屏可显示错误、份数和其他打印机功能的状况。
5	复印选项 	带有“向上/向下”按钮的菜单按钮  /  可调整要打印的份数或复印文档的对比度。
6	身份证复印按钮/指示灯 	按下此按钮可执行双面身份证或类似文件的复印作业。
7	“复印”按钮/指示灯 	按下此按钮可执行复印作业。此指示灯在进行复印时开始闪烁，完成时会停止闪烁。
8	“取消”按钮/指示灯	按下该按钮可取消作业。

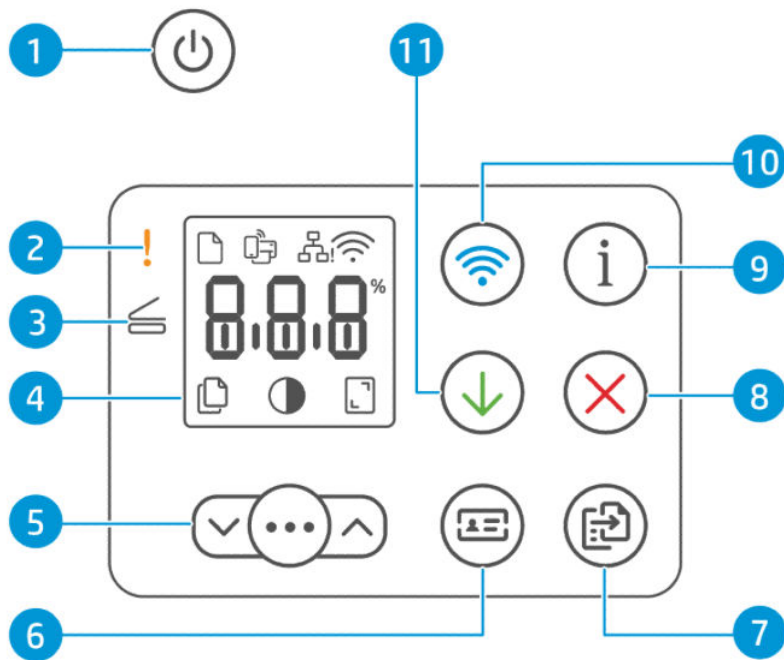
表 1-5 控制面板功能（续）

功能	按钮/指示灯	说明
		
9	“信息”按钮/指示灯 	按下此按钮可打印打印机设置和状态的摘要。发生打印机错误时，此按钮将亮起或闪烁。
10	“无线”按钮（仅限某些机型） 	打开或关闭打印机 Wi-Fi 连接的按钮。
11	“重新开始”按钮/指示灯 	按下该按钮可确认并重新开始打印。如果此按钮上的指示灯亮起或闪烁，表示需要注意打印机。

## 控制面板显示特征

控制面板显示屏的特征和功能。



表 1-6 控制面板元件

功能	说明
1	<p>纸张图标</p> <p>进纸盒缺纸时或者出现纸张错误时，指示灯闪烁。</p> 
2	<p>Wi-Fi Direct 图标（仅限无线机型）</p> <p>表示 Wi-Fi Direct 已开启。</p> <p>您可以将任何支持 Wi-Fi 的设备（例如：智能手机、平板电脑或计算机）直接连接至打印机，而无需使用无线路由器。</p> 
3	<p>以太网图标</p> <p>这表示打印机采用有线（以太网）连接。</p> 
4	<p>无线图标（仅限某些机型）</p> <p>此图标表示无线连接稳定。如果无线图标旁出现感叹号图标，请参阅<a href="#">打印机的无线状态（仅限 dw 型号）</a>。</p> 
5	<p>字符显示</p> <p>字符将显示以下内容：</p>  <ul style="list-style-type: none"><li>● 已打印的份数</li><li>● 复印设置（对比度和缩小/放大设置）</li><li>● 动画显示设备正忙</li><li>● 错误和状态代码。有关打印机显示屏代码的列表，请参阅<a href="#">说明错误代码</a>。</li></ul>
6	<p>份数图标</p> <p>显示当前选择打印的份数。</p> 
7	<p>变淡/变暗（对比度）图标</p> <p>显示对比度设置（条形图形式）。</p> 
8	<p>缩小/放大（比例）图标</p> <p>显示当前比例因子（百分数形式）。</p> 

## 使用 HP Smart 应用进行打印、扫描和管理

HP Smart 应用可帮助您执行许多不同的打印任务，包括：

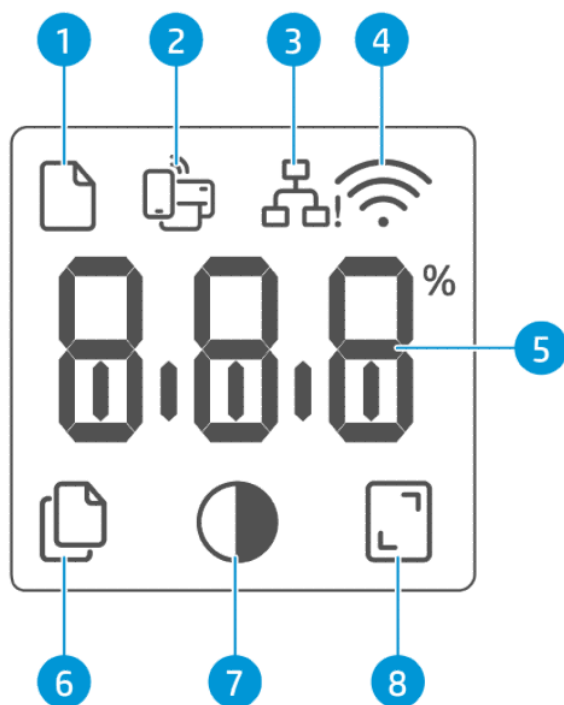
- 设置和连接打印机。
- 打印和扫描文档及照片。
- 通过电子邮件和其他应用共享文档。

- 管理打印机设置、检查打印机状态、打印报告和订购耗材。

运行 Android OS 7.0 或更高版本、iOS 12.0 或更高版本、iPadOS、Windows 10 及更高版本，以及 macOS 10.14 及更高版本的移动设备和计算机均支持 HP Smart。

 **注：**目前并不提供所有语言版本的 HP Smart 应用。部分功能仅在特定打印机或型号中提供。HP Smart 不支持所有文件格式。有关详细信息，请参阅[获取有关 HP Smart 的详细信息](#)。

## 安装 HP Smart 并打开该应用

1. 访问 [123.hp.com](https://123.hp.com) 下载并在您的设备上安装 HP Smart。

 **注：**

- **iOS、Android、Windows 10 及更高版本，以及 macOS：**您也可以从设备上安装的应用商店下载 HP Smart。
- **Windows 7：**您可以从 [123.hp.com](https://123.hp.com) 下载 HP Easy Start，安装软件，并使用软件无线连接打印机。

 **注：**需要 Windows 7 Service Pack1 (SP1) 才能安装 HP Smart 应用。

2. 安装后，打开 HP Smart。
  - **iOS/Android：**在移动设备桌面或应用菜单中点击 HP Smart。
  - **Windows 10 及更高版本：**在计算机桌面上单击**开始**，然后从应用列表中选择 HP Smart。
  - **macOS：**在启动板中选择 HP Smart。
3. 使用 HP Smart 无线连接打印机。请参阅[获取有关 HP Smart 的详细信息](#)。
4. 如果出现提示，请创建 HP 帐户并注册打印机。

## 获取有关 HP Smart 的详细信息

要了解如何使用 HP Smart 进行连接、打印和扫描，请访问设备对应的网站：

- **iOS/iPadOS/Android：** [www.hp.com/go/hpsmart-help](https://www.hp.com/go/hpsmart-help)
- **Windows 10 及更高版本：** [www.hp.com/go/hpsmartwin-help](https://www.hp.com/go/hpsmartwin-help)
- **macOS：** [www.hp.com/go/hpsmartmac-help](https://www.hp.com/go/hpsmartmac-help)

## 2 连接您的打印机

本节介绍连接打印机的不同方式。

### 使用 HP Smart 将打印机连接到 Wi-Fi 网络

在您的计算机或移动设备上安装 HP Smart 应用，然后使用该应用设置或将打印机连接到 Wi-Fi 网络。

 **注：** 本节仅适用于无线打印机。

有关 HP Smart 的信息，包括应用下载地址，请参阅[使用 HP Smart 应用进行打印、扫描和管理](#)。

1. 请确保您的计算机或移动设备已连接到 Wi-Fi 网络。打开移动设备上的蓝牙和定位服务。

 **注：** HP Smart 将蓝牙功能用于打印机设置。不支持使用蓝牙进行打印。

2. 如果打印机 Wi-Fi 功能已关闭，确保将其打开。有关无线状态的详细信息，请参阅[更改无线设置](#)。
3. 如果打印机不再处于无线设置模式，请恢复打印机网络设置。请参阅[将网络设置恢复为默认设置](#)。
4. 在您的计算机或移动设备上打开 HP Smart 应用。请参阅[使用 HP Smart 应用进行打印、扫描和管理](#)。
5. 在 HP Smart 中单击或点击加号图标  或 **添加打印机**，然后选择相应的选项来选择或添加打印机。如果出现提示，请启用蓝牙和位置权限。

根据说明将打印机添加到网络中。

6. 如果出现提示，请创建 HP 帐户并注册打印机。

 **注：** 打印机连接成功后，无线指示灯停止闪烁并保持亮起（适用于所有无线机型）。请参阅[更改无线设置](#)。

### 使用 Wi-Fi 保护设置 (WPS) 将打印机连接到 Wi-Fi 网络

本主题介绍如何使用 WPS 将打印机连接至 Wi-Fi 网络。

如果您的路由器有 WPS 按钮，则可以使用此无线设置方法。如果路由器没有此按钮，建议使用 HP Smart 应用连接打印机。请参阅[获取有关 HP Smart 的详细信息](#)。

1. 确保您的路由器和打印机相隔不远。
2. 在打印机控制面板上，按住“无线”按钮  至少 5 秒钟可启动 WPS。无线指示灯/图标闪烁。
3. 在路由器上按 WPS 按钮。

 **注：**

- 确保在 2 分钟内按下路由器上的 WPS 按钮。
  - 打印机连接成功后，无线指示灯/图标停止闪烁并保持亮起（适用于所有无线机型）。
- 
4. 在您的计算机或移动设备上打开 HP Smart 应用。请参阅[使用 HP Smart 应用进行打印、扫描和管理](#)。
  5. 在 HP Smart 中单击或点击加号图标  或**添加打印机**，然后选择选项以选择或添加打印机。  
根据说明将打印机添加到网络中。
  6. 如果出现提示，请创建 HP 帐户并注册打印机。

## 将打印机连接到以太网网络

本主题介绍如何将打印机连接至 Ethernet 网络。

如果以太网网络没有互联网连接，请通过无线方式将打印机连接到 HP Smart 应用。请参阅[获取有关 HP Smart 的详细信息](#)。

1. 确保计算机已连接到路由器。
2. 使用以太网电缆（以太网电缆单独出售）连接打印机和路由器。

---

### 注：

- 连接以太网电缆时，Wi-Fi 连接会自动禁用。
  - 要无线连接打印机，请断开以太网电缆，然后使用 HP Smart 将打印机连接到无线网络。请参阅[获取有关 HP Smart 的详细信息](#)。
- 
3. 在您的计算机或移动设备上打开 HP Smart 应用。请参阅[使用 HP Smart 应用进行打印、扫描和管理](#)。
  4. 在 HP Smart 中单击或点击 （加号图标）或**添加打印机**，然后选择相应的选项来选择或添加打印机。  
根据说明将打印机添加到网络中。
  5. 如果出现提示，请创建 HP 帐户并注册打印机。

## 使用 USB 连接线连接打印机

本主题介绍如何使用 USB 连接线连接打印机。

1. 使用 USB 连接线连接打印机和计算机。
2. 在您的计算机上打开 HP Smart 应用。请参阅[使用 HP Smart 应用进行打印、扫描和管理](#)。
3. 在 HP Smart 中单击或点击 （加号图标）或**添加打印机**，然后选择相应的选项来选择或添加打印机。  
按照说明添加打印机。



4. 如果出现提示，请创建 HP 帐户并注册打印机。

## 更改无线设置

您可以设置和管理打印机无线连接。这包括打印网络设置信息、打开或关闭无线功能以及恢复无线设置。

### 打印机的无线状态（仅限 dw 型号）

表 2-1 打印机的无线状态 - 仅限 dw 型号

无线按钮	无线指示灯	Wi-Fi 状态
关闭	控制面板上没有指示灯亮起	打印机未连接到网络。  要打开无线功能，请按下“无线”按钮  。  要将打印机连接到无线网络，请参阅 <a href="#">使用 HP Smart 将打印机连接到 Wi-Fi 网络</a> 或 <a href="#">使用 Wi-Fi 保护设置 (WPS) 将打印机连接到 Wi-Fi 网络</a> 。
 打开	控制面板上的蓝色指示灯常亮。 	该打印机已连接到网络上。
 打开	蓝色指示灯与无线图标同步闪烁。 	打印机正尝试连接至无线网络。
 打开	蓝色指示灯与无线图标同步闪烁。 	打印机无法连接至无线网络。  如果打印机无法连接至无线网络，“无线”图标  会闪烁，Er/61 显示在控制面板上。按“取消”按钮  以继续，然后再次尝试将打印机连接到无线网络。请参阅 <a href="#">使用 HP Smart 将打印机连接到 Wi-Fi 网络</a> 。  如果问题仍然存在，请使用 HP Smart 应用尝试连接。请参阅 <a href="#">使用 Wi-Fi 保护设置 (WPS) 将打印机连接到 Wi-Fi 网络</a> 。

### 打印机的无线状态（仅限 sdw 型号）



表 2-2 打印机的无线状态（仅限 sdw 型号）

无线图标	Wi-Fi 状态
关闭	打印机未连接到网络。  要打开无线功能，请按下“无线”按钮  。

表 2-2 打印机的无线状态（仅限 sdw 型号）（续）

无线图标	Wi-Fi 状态
	要将打印机连接到无线网络，请参阅 <a href="#">使用 HP Smart 将打印机连接到 Wi-Fi 网络</a> 或 <a href="#">使用 Wi-Fi 保护设置 (WPS) 将打印机连接到 Wi-Fi 网络</a> 。
打开	该打印机已连接到网络上。
	打印机正尝试连接至无线网络。
亮起（信号灯条循环亮起）	打印机无法连接至无线网络。
	如果打印机无法连接至无线网络，  （无线图标）闪烁，Er/61 显示在控制面板上。按  （“取消”按钮）以继续，然后再次尝试将打印机连接到无线网络。请参阅 <a href="#">使用 Wi-Fi 保护设置 (WPS) 将打印机连接到 Wi-Fi 网络</a> 。
亮起（信号灯条循环亮起）	如果问题仍然存在，请使用 HP Smart 应用尝试连接。请参阅 <a href="#">使用 HP Smart 将打印机连接到 Wi-Fi 网络</a> 。

## 将网络设置恢复为默认设置

1. 按住“信息”按钮  5 秒钟，然后松开该按钮。所有控制面板按钮都将亮起。
2. 按住“无线”按钮  和“取消”按钮 。打印机重新启动，无线指示灯开始闪烁。这表示打印机处于无线设置模式。您就可以设置一个您与打印机间的无线连接。

 **注：**使用 HP Smart 应用无线连接打印机。

## 更改连接类型（网络型号）

本主题介绍如何更改连接打印机的方式。

### 从 USB 连接更改为无线连接

执行以下步骤，将您的 HP 打印机从 USB 连接转换为 Windows/macOS 中的无线连接。

#### Windows 10/macOS

1. 切断 USB 电缆与打印机的连接。
2. 请确保您的计算机或移动设备已连接到 Wi-Fi 网络。打开移动设备上的蓝牙和定位服务。
3. 如果打印机 Wi-Fi 功能已关闭，确保将其打开。有关无线状态的详细信息，请参阅[更改无线设置](#)。

4. 如果打印机不再处于无线设置模式，请恢复打印机网络设置。请参阅[将网络设置恢复为默认设置](#)。
5. 在您的计算机或移动设备上打开 HP Smart 应用。请参阅[使用 HP Smart 应用进行打印、扫描和管理](#)。
6. 如果出现提示，请创建 HP 帐户并注册打印机。
7. 按照屏幕上的说明，将打印机连接到 Wi-Fi 网络。

## 从无线连接更改为 USB 连接

本主题介绍如何从无线连接更改为 USB 连接。

### Windows/macOS

1. 使用 USB 连接线连接打印机和计算机。
2. 在您的计算机上打开 HP Smart 应用。请参阅[使用 HP Smart 应用进行打印、扫描和管理](#)。
3. 在 HP Smart 中单击或点击加号图标  或**添加打印机**，然后选择选项以选择或添加打印机。按照说明添加打印机。
4. 如果出现提示，请创建 HP 帐户并注册打印机。

## 3 放入介质

本节可帮助您将不同的介质放入打印机。

### 放入纸张

本主题介绍如何将纸张放入进纸盒。

 **注：**为避免卡纸：

- 不要在打印期间添加或移动纸张。
- 添加新纸张时，请取出进纸盒中的所有纸张，使整叠纸保持齐整。
- 使用无皱、无折痕或未受损的纸张。
- 务必使用 1 种尺寸的纸张。例如，请勿将 A5 纸张放在 A4 尺寸的纸张上。
- 务必按下纸张导板，以确保纸张在打印机拾取纸张时不会倾斜/歪斜。

### 放入纸张

1. 抬起纸盒盖，从进纸盒中取出纸张（如有）。

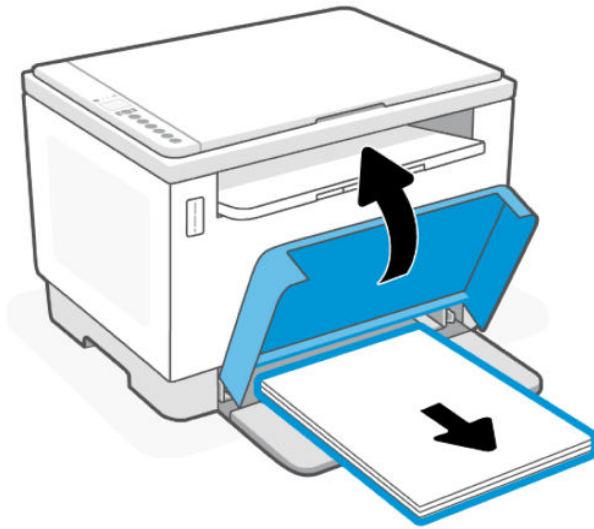

 **提示：**要放入 Legal 尺寸的纸张，请抬起打印机盖，必要时保持打开状态。根据打印机机型，您可能还需要放下纸盒门。

2. 将纸张导轨滑至进纸盒的边缘。

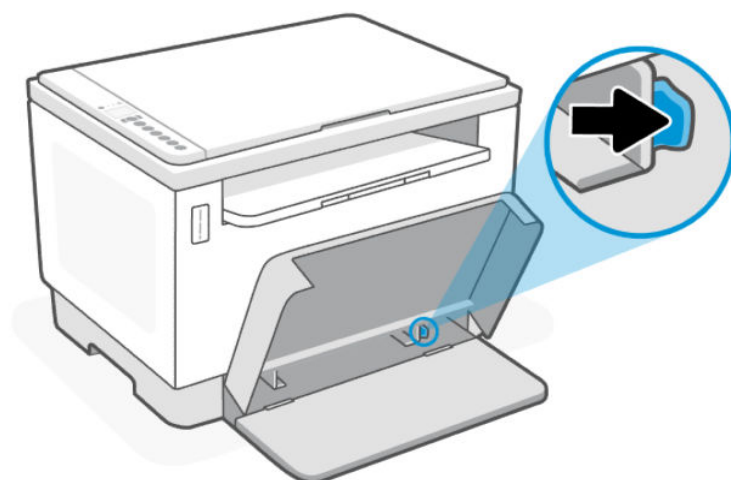

3. 将整叠纸放入进纸盒，顶边超前，打印面朝上。

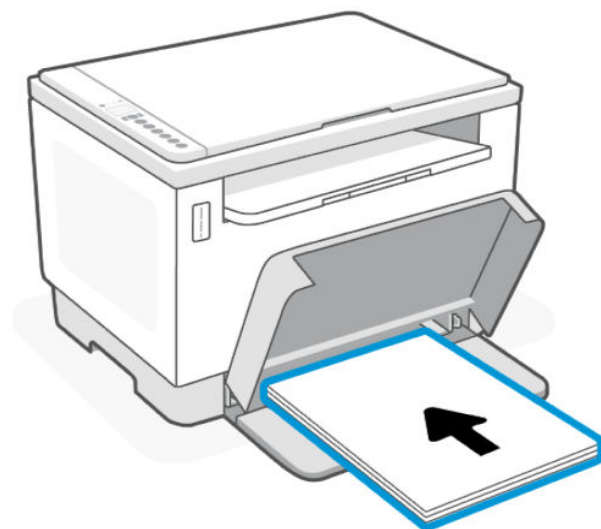

4. 滑动纸张导轨，直至其碰到介质边缘。

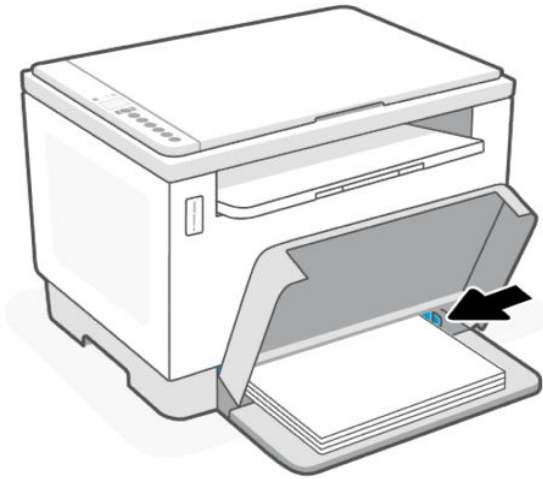

5. 放下纸盒盖并展开出纸盒。

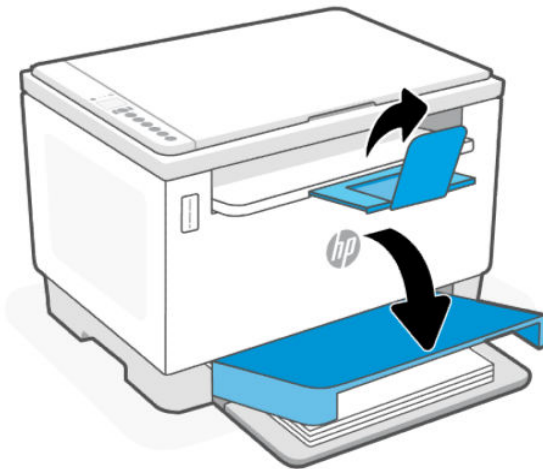

## 放入信封

本主题介绍如何将信封放入进纸盒。

有关支持的尺寸和纸盒容量的列表，请访问 [HP 支持网站](#)。单击产品信息，然后单击打印机的产品规格。

有关产品特定支持链接的更多详细信息，请参阅 [HP 支持](#)。

### 放入信封

1. 取出进纸盒中的所有纸张。
2. 将信封插入进纸盒中间。将信封顶边朝向纸盒后部，打印面应该朝上。

3. 滑动纸张导轨，直至其碰到介质边缘。

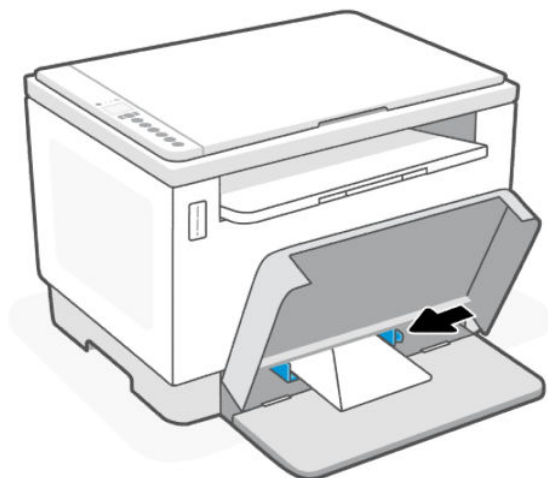

4. 放下纸盒盖并展开出纸盒。

## 放入标签纸

本主题介绍如何将标签放入进纸盒。

有关支持的尺寸和纸盒容量的列表，请访问 HP 支持网站。单击产品信息，然后单击打印机的产品规格。

有关产品特定支持链接的更多详细信息，请参阅 [HP 支持](#)。

## 放入标签纸

1. 取出进纸盒中的所有纸张。
2. 将标签纸插入进纸盒中间。将纸张顶边朝向纸盒后部，打印面应该朝上。
3. 滑动纸张导轨，直至其碰到介质边缘。

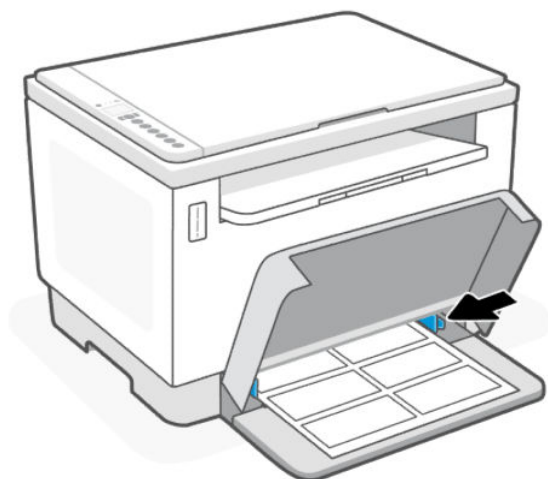

4. 放下纸盒盖并展开出纸盒。

## 将原稿放在扫描仪玻璃板上

本主题介绍如何将原件放在扫描仪玻璃板上。

您可以将原件放在扫描仪玻璃板上，然后进行复印或者扫描作业。

### 注：

- 如果扫描仪玻璃板和盖子衬板不干净，扫描仪可能无法正常工作。
- 请先从送纸器纸盒中取出所有原件，然后再掀起打印机上的盖子。

## 将原件放到扫描仪玻璃板上

1. 提起扫描仪盖板。

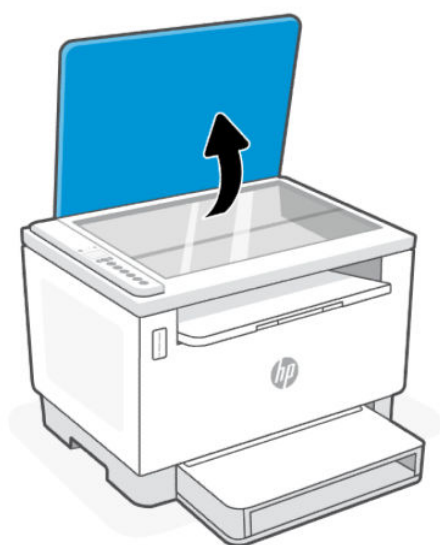

2. 请将原纸张打印面朝下放入，并将其与玻璃板左后角上的标记对齐。

 **提示：**有关放入原件的更多帮助，请参考扫描仪玻璃板边缘刻有的指南。



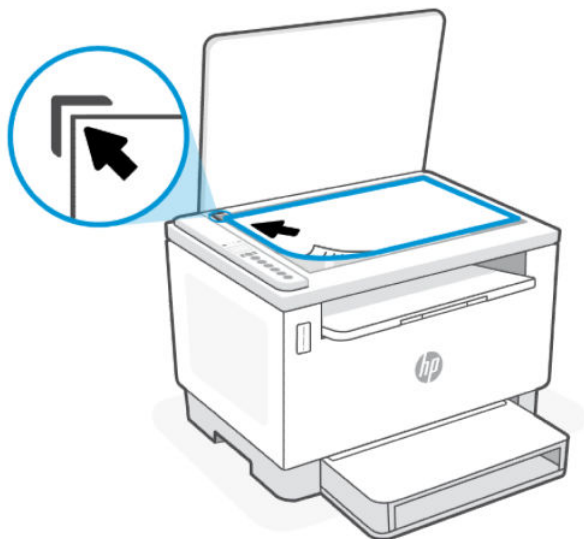

3. 合上顶盖。

## 在送纸器中放入原件（仅限部分机型）

本主题介绍如何将原件放入送纸器中。

您可以将文档放入送纸器，然后对其进行复印或扫描。

**△ 注意：**不要在送纸器中放入照片，否则可能会损坏照片。请仅使用送纸器所支持的纸张。

**📄 注：**在将原件放入送纸器时，某些功能（如**适合页面**）将无法使用。要使用这些功能，请将原件放在扫描仪玻璃板上。

## 在送纸器中放入原件

1. 将原件打印面朝上装入送纸器中。
  - a. 如果您按纵向放入原件，放置页面时应让文档上边缘先进入。如果您按横向放入原件，放置页面时应让文档的左边先进入。
  - b. 将纸张滑入送纸器中，直到听到声音。

**💡 提示：**要获得在送纸器中放入原件的更多帮助，请参考送纸器纸盒上的图示。

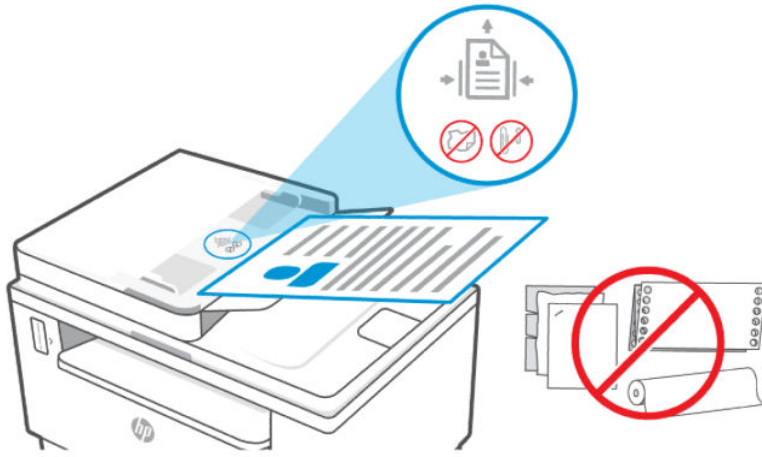

2. 将纸张宽度导轨向里滑动，直到与纸张的左右两侧接触。

---

## 4 打印

此打印机可使用 HP Smart 应用。该应用是一款软件应用，可以方便地通过智能手机、笔记本电脑、台式电脑或其他设备进行打印、扫描并管理打印机。HP Smart 应用兼容 iOS、Android、Windows 10 和 Mac 设备。

了解更多有关使用 HP Smart 应用进行打印，以及使用 HP 打印机驱动程序从其他软件应用进行打印的信息。还可以找到有关在 Mac 上用 Apple AirPrint 打印的基本说明，以及使用设备软件中提供的打印命令通过移动设备进行打印的基本说明。

请务必查看打印成功提示，确保每次打印时都能获得最佳效果。

### 从 Windows 计算机进行打印

本主题介绍如何从 Windows 计算机进行打印。

1. 确保已安装 HP Smart 应用。请参阅[使用 HP Smart 应用进行打印、扫描和管理](#)。
2. 打开要打印的文档。
3. 在软件程序的**文件**菜单中，选择**打印**选项。
4. 单击该按钮打开**属性**对话框。  
根据所使用的软件应用，该按钮可能叫作**属性**、**选项**、**设置**或**首选项**。
5. 确保打印机已选中。
6. 更改任何打印设置，然后单击**确定**。
7. 单击**打印**或**确定**按钮以执行打印作业。

### 使用 Mac 计算机进行打印

本主题介绍如何从 Mac 计算机进行打印。

1. 确保已安装 HP Smart 应用。请参阅[使用 HP Smart 应用进行打印、扫描和管理](#)。
2. 在计算机上，打开**系统首选项**并选择**打印机和扫描仪**。
3. 单击“添加”按钮 +，从打印机列表中选择打印机，然后单击**添加**。
4. 连接后，打开要打印的文档，并使用**打印**命令。
5. 确保选择所需的打印机。
6. 更改任何打印设置。
7. 单击**打印**以打印文档。

# 使用移动设备打印

本主题介绍如何从移动设备进行打印。

您可以使用 HP Smart 应用从移动设备、社交媒体帐户或云存储打印文档和照片。有关详细信息，请参阅[使用 HP Smart 应用进行打印、扫描和管理](#)。

您也可以使用 AirPrint (iOS) 或 HP Print Service Plugin (Android) 直接从移动设备进行打印：

- **iOS:** 运行 iOS 4.2 版或更高版本的设备已预装 AirPrint。
- **Android:** 从 Google Play 商店或您最喜欢的应用商店下载 HP Print Service Plugin，并在您的设备上启用该插件。

 **注：**当移动设备与打印机连接同一网络或不同网络（使用 Wi-Fi Direct）时，您可以使用 HP Smart 或 AirPrint/HP Print Service Plugin 进行打印。

## 连接同一 Wi-Fi 网络时的打印

当移动设备与打印机连接同一 Wi-Fi 网络时，您可以从该设备打印文档及照片。

有关移动打印的详细信息，请访问 [www.hp.com/go/mobileprinting](http://www.hp.com/go/mobileprinting)。

 **注：**确保移动设备和打印机连接到同一 Wi-Fi 网络。请参阅[使用 HP Smart 将打印机连接到 Wi-Fi 网络](#)。

## 连接不同 Wi-Fi 网络 (Wi-Fi Direct) 时的打印

借助 Wi-Fi Direct，您可以以无线方式将计算机或移动设备直接连接到打印机进行打印，而无需将计算机或移动设备连接到现有的无线网络。

有关 Wi-Fi Direct 的详细信息，请访问 [www.hp.com/go/wifidirectprinting](http://www.hp.com/go/wifidirectprinting)。



 **注：**

- 确保打印机的 Wi-Fi Direct 已开启。如果 Wi-Fi Direct 已开启，Wi-Fi Direct 图标  将显示在控制面板显示屏中。
- 最多 5 台计算机和移动设备可使用 Wi-Fi Direct 连接功能连接到打印机。

**从控制面板打开或关闭 Wi-Fi Direct：**

1. 按住“信息”按钮  三秒钟，然后松开该按钮。

所有控制面板按钮都将亮起。

2. 同时按下“重新开始”按钮  和“无线”按钮 。







 **提示：**按下“信息”按钮  打印报告，以查看 Wi-Fi Direct 状态和密码。

## 5 复印和扫描

本节介绍如何使用复印和扫描功能。

### 制作副本

请按照以下步骤操作，通过扫描仪玻璃进行复印：

1. 根据打印机上的指示灯将文档加载到扫描仪玻璃上。
2. 按“菜单”按钮  选择下列任意复印设置。
  - 使用“向上”按钮  和“向下”按钮  调整要打印的份数。
  - 选择“较浅/较深”  设置，然后使用“向上”按钮  和“向下”按钮  调整当前复印作业的明暗设置。
3. 按下“复印”按钮  开始复印。

 **提示：**如果您的设备配有相机，您可以使用 HP Smart 应用通过设备相机扫描打印的文档或照片。然后您可以使用 HP Smart 编辑、保存、打印或共享图像。

### 复印身份证

使用此功能将身份证或其他小文档的两面复印在一张纸的同一面上。打印机同时打印前后两面。

1. 打开扫描仪盖板，将身份证放在扫描仪玻璃板的上半部分，如图所示。

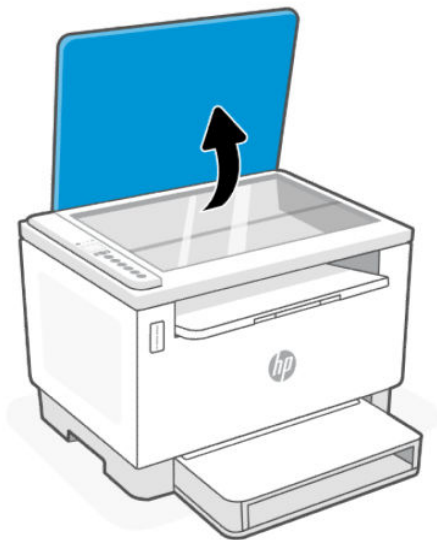

2. 合上扫描仪盖板，然后按“身份证复印”按钮  开始复印。

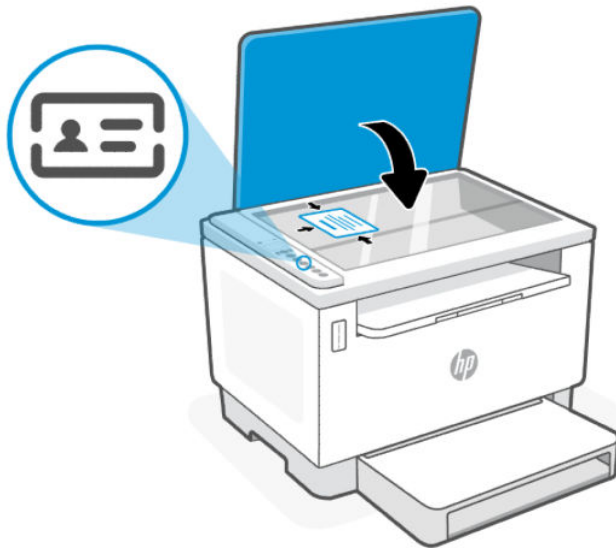

复印完成后，开盖指示灯  会亮起，并且显示屏上将显示“P2”。

3. 打开扫描仪盖板，翻转身份证，并将其放在扫描仪玻璃板的同一区域。



4. 合上扫描仪盖板，并按“重新开始”按钮 ，开始扫描第二面并进行打印。

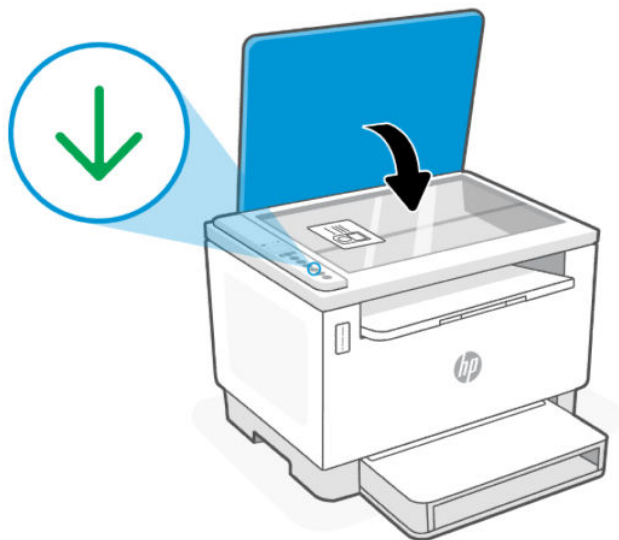

## 使用 HP Smart ( iOS/Android、Windows 10 和 macOS ) 进行扫描

您可以使用 HP Smart 应用从打印机的扫描仪扫描文档或照片，还可以使用设备相机进行扫描。HP Smart 包括编辑工具，可用于在保存或共享之前调整已扫描的图像。

您可以打印扫描内容并将扫描内容保存在本地或云存储中，以及通过电子邮件、短信、Facebook 和 Instagram 等共享扫描内容。要使用 HP Smart 进行扫描，请遵循以下适用部分提供的说明，具体取决于您所用的设备类型。

- **iOS/Android:** [www.hp.com/go/hpsmart-help](http://www.hp.com/go/hpsmart-help)
- **Windows 10:** [www.hp.com/go/hpsmartwin-help](http://www.hp.com/go/hpsmartwin-help)
- **macOS:** [www.hp.com/go/hpsmartmac-help](http://www.hp.com/go/hpsmartmac-help)

## 运用 HP Scan 软件扫描(Windows 7)

使用 HP Scan 软件从计算机上的软件开始扫描。您可以将扫描的图像保存为文件或发送到其他软件应用程序。

1. 根据打印机上的指示灯将文档加载到扫描仪玻璃上。
2. 打开 HP 打印机软件。在计算机桌面上，单击**开始**，选择**程序**，单击**HP**，单击打印机文件夹，然后选择打印机名称。
3. 选择**扫描**，然后选择**扫描文档或照片**。
4. 如有必要，调整设置
5. 单击**扫描**。

# 6 配置打印机

本节介绍如何配置打印机。

## 使用 Web 服务

打印机提供基于云的创新解决方案，例如随地打印、扫描并保存到云，以及其他服务（包括耗材自动补货）。

有关详细信息，请访问 HP Smart 网站 <http://www.hpsmart.com>。

 **注：**要使用这些基于云的解决方案，必须将打印机连接到 Internet。除非另有协议，HP 可自行决定修改或取消这些基于云的解决方案。

## 设置 Web 服务

1. 在设置 Web 服务之前，确保打印机连接到 Internet。
2. 打开打印机主页（Embedded Web Server 或 EWS）。请参阅[使用 HP Smart 打开 EWS（iOS、Android 和 Windows 10）](#)。
3. 单击 **HP Web 服务** 选项卡。
4. 在 **Web 服务设置** 中，单击 **启用**，然后按照屏幕说明接受相应使用条款。
5. 如果出现提示，请选择允许打印机检查并安装打印机更新。

 **注：**

- 如果系统提示您输入密码，请输入打印机标签上的 PIN。请参阅[访问 EWS 时的注意事项](#)。
  - 如果提示进行代理设置且您的网络使用了代理设置，请按照屏幕说明设置代理服务器。如果您没有相应的详细信息，请与网络管理员或网络设置人员联系。
  - 如果有打印机更新可用，打印机将自动下载并安装更新，然后重新启动。重复以上说明的操作，设置 **HP Web 服务**。
6. 当打印机连接至 HP 服务器之后，打印机将打印信息页。按照信息页上的说明完成 Web 服务的设置。

## 删除 Web 服务

1. 打开打印机主页（Embedded Web Server 或 EWS）。请参阅[访问和使用 EWS](#)。
2. 单击 **HP Web 服务** 选项卡。
3. 在 **Web 服务设置** 中，单击 **禁用 Web 服务**。



## 更新打印机

HP 定期提供打印机更新，以提高打印机性能、修复问题，或保护打印机免受潜在的安全威胁。

如果打印机已连接到 Wi-Fi 或具有 Internet 访问权限的以太网，则可以使用 HP Smart 更新打印机。请参阅[使用 HP Smart 应用进行打印、扫描和管理](#)。

可以通过 Embedded Web Server (EWS) 将设置改为自动更新。在 EWS 主页中，单击**设备状态**选项卡，然后单击底部的**打印机更新**并选择所需选项。

## 使用 EWS 配置打印机

使用 EWS 从您的计算机管理打印功能。

- 查看打印机状态信息
- 检查打印耗材的信息和状态
- 接收关于打印机事件和耗材事件的通知
- 查看和更改网络及打印机设置

## 访问和使用 EWS

您可通过下列方法之一打开 EWS：

- HP Smart 应用
- HP 打印机软件
- 使用 IP 地址的 Web 浏览器
- 使用 Wi-Fi Direct 连接的 Web 浏览器

## 访问 EWS 时的注意事项

如果 Web 浏览器显示的信息表明网站不安全，请选择该选项以继续。

- 访问该网站不会损害您的设备。
- 如果出现提示，请输入打印机的默认用户名和密码。
  - **用户名：** admin
  - **密码：** 打开碳粉检修门，然后查找打印机内标签上的 PIN。

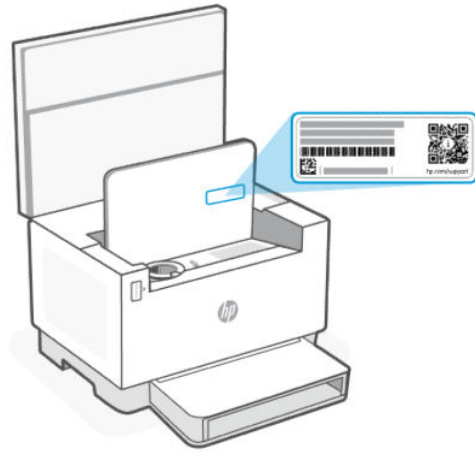

- 根据打印机的连接方式，某些 EWS 功能可能不可用。
- 在网络防火墙之外无法访问 EWS。

### 使用 HP Smart 打开 EWS ( iOS、Android 和 Windows 10 )

1. 在您的计算机或移动设备上打开 HP Smart 应用。有关详细信息，请参阅[使用 HP Smart 应用进行打印、扫描和管理](#)。
2. 在 HP Smart 中，选择打印机，然后单击或点击**高级设置**。

### 使用 IP 地址打开 EWS ( Wi-Fi 或以太网连接 )

1. 找到 IP 地址。按打印机上的“信息”按钮 ，打印信息页。
2. 打开 Web 浏览器，在地址栏中键入 IP 地址或主机名，然后单击或点击 **Enter**。

### 使用 IP 地址打开 EWS ( Wi-Fi Direct 连接 )

执行以下步骤：

1. 确保使用 Wi-Fi Direct 连接设备和打印机。请参阅[连接不同 Wi-Fi 网络 \(Wi-Fi Direct\) 时的打印](#)。
2. 打开 Web 浏览器，在地址栏中键入以下 IP 地址或打印机主机名，然后单击或点击 **Enter**。

**IP 地址：** 192.168.223.1

### 使用 HP 打印机软件打开 EWS (Windows 7)

1. 从计算机桌面，单击**开始**，选择**所有程序**，单击 **HP**，单击打印机的文件夹，选择带有打印机名称的图标，然后打开 **HP Printer Assistant**。
2. 在 **HP Printer Assistant** 中，选择**打印**选项卡。
3. 选择**打印机主页 (EWS)**。

### 配置 IP 网络设置

运用以下部分来设置打印机网络。

## 查看或更改网络设置

使用 EWS 查看或更改 IP 配置设置。

1. 打开 EWS。有关详细信息，请参阅[访问和使用 EWS](#)。
2. 点击**网络**选项卡了解网络信息。根据需要更改设置。

## 更改网络上打印机的名称

要更改网络上打印机的名称，以便可以对其进行唯一标识，请使用 Embedded Web Server。

1. 打开 EWS。有关详细信息，请参阅[访问和使用 EWS](#)。
2. 打开**系统**选项卡。
3. 在**设备信息**页面，默认打印机名称位于**设备描述**一栏。您可以更改名称，来对此打印机进行唯一标识。

---

 **注：**可选择完成此页面的其他栏。

---

4. 点击**使用**按钮保存变更。

## 手动配置 IPv4 TCP/IP 参数

使用 EWS 手动设置 IPv4 地址、子网掩码和默认网关。

1. 打开 EWS。有关详细信息，请参阅[访问和使用 EWS](#)。
2. 在**网络**选项卡，点击**IPv4 设置**在左手浏览窗格中。
3. 从**IP 首选地址方法**下拉菜单中，选择**手动**，然后编辑 IPv4 配置设置。
4. 点击**应用**按钮。

## 使用 EWS 分配或更改系统密码

指定用于访问打印机和 EWS 的管理员密码，使未经授权的用户无法更改打印机设置。

1. 打开 EWS。有关详细信息，请参阅[访问和使用 EWS](#)。
2. 在**系统**选项卡上，单击左侧导航窗格中的**管理**链接。
3. 在标记为**产品安全**的区域，在**密码**栏输入密码。
4. 在**确认密码**字段中再次输入该密码。
5. 单击**应用**按钮。

---

 **注：**记下该密码并存放在安全场所。

---

## 更改节能设置

打印机包括可以省能省墨的几个节能特色。

## 设置无活动则休眠/自动关闭模式

使用 EWS 设置打印机进入睡眠模式前的闲置时间。

完成以下步骤以更改无活动后睡眠/自动关机设置：

1. 打开 EWS。有关详细信息，请参阅[访问和使用 EWS](#)。
2. 点击**系统**选项卡，然后选择**能源设置**。
3. 从**无活动后睡眠/自动关机**下拉菜单中，选择延迟的时间。
4. 点击**应用**按钮。

## 设置无活动则关闭延迟选项，设置打印机使用 1 瓦特或者更少能量

使用 EWS 设置打印机关闭前的闲置时间。

---

 **注：**在打印机关闭后，功耗为 1 瓦或以下。

---

完成以下步骤以更改无活动后关机设置：

1. 打开 EWS。有关详细信息，请参阅[访问和使用 EWS](#)。
2. 点击**系统**选项卡，然后选择**能源设置**。
3. 从**不活动后关机**下拉列表中，选择延迟的时间。

---

 **注：**默认值为 4 小时。

---

4. 点击**应用**按钮。

## 设置延迟关闭

按下电源按钮  后，使用 EWS 可延迟打印机关机。

1. 打开 EWS。有关详细信息，请参阅[访问和使用 EWS](#)。
2. 点击**系统**选项卡，然后选择**能源设置**。
3. 选择或清除**当端口活跃时延迟**选项。

---

 **注：**当选择这个选项时，只有在所有端口都无活动时打印机才会关闭。活动的网络链接将阻止打印机关闭。

---

## 7 管理墨粉、介质和部件

本节介绍如何检查碳粉余量、重新灌注碳粉、更换成像鼓，以及如何订购耗材、附件和部件。

### 检查碳粉并重新灌注

打印机在购买时已预灌注碳粉。碳粉测量计上测量条的值为估算碳粉余量，可能与实际碳粉余量略有不同。

 **注：**此打印机只能使用原装 HP 碳粉重新灌注套件。如果未在打印机中安装原装 HP 硒鼓，打印机将无法正常工作。

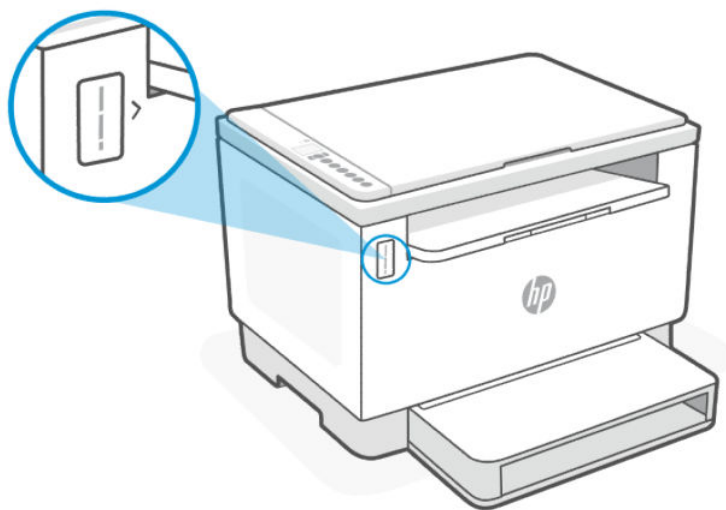

### 碳粉重新灌注套件类型

HP 碳粉重新灌注套件 (TRK) 提供两种选项，您可以根据需要购买任一种 TRK。

- 大容量 TRK - 当碳粉完全耗尽且无法再进行打印时，可订购此 TRK。

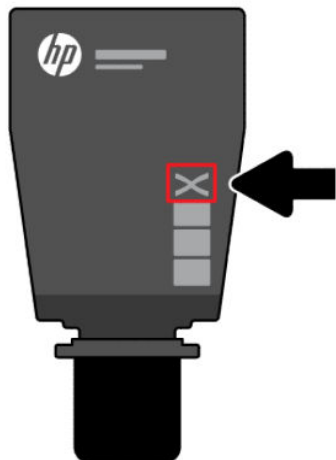

- 标准 TRK - 当碳粉部分耗尽时，可订购此 TRK。

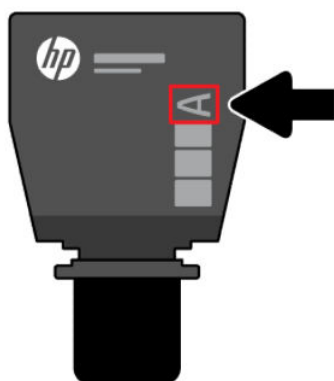

 **注：**可通过 TRK 上的字母“X”（表示大容量）和字母“A”（表示标准）来识别 TRK。

有关订购 TRK 的信息，请参阅[订购耗材、附件和部件](#)。

## 碳粉余量指示器状态

订购 TRK 之前，请检查碳粉余量指示器。

**表 7-1 碳粉余量指示器状态**

碳粉余量	说明
	三个指示灯表示碳粉已满，不能再额外添加。
	两个指示灯表示碳粉已部分耗尽，可根据需要添加碳粉。 <b>注：</b> 可以添加一个标准 TRK。有关详细信息，请参阅 <a href="#">碳粉重新灌注套件类型</a> 。
	一个指示灯（底部指示灯）表示碳粉已处于储备量状态，但仍可以继续打印。 碳粉余量指示器将持续亮起，琥珀色指示灯指示储备量。 <b>注：</b> 可以添加一个大容量 TRK 或两个标准 TRK。有关详细信息，请参阅 <a href="#">碳粉重新灌注套件类型</a> 。
	一个指示灯（底部指示灯）会持续亮起，碳粉余量指示器的琥珀色指示灯也会持续闪烁。这表明碳粉已严重不足，不能再进行打印。 <b>注：</b> 必须添加一个大容量 TRK 或两个标准 TRK。有关详细信息，请参阅 <a href="#">碳粉重新灌注套件类型</a> 。

## 重新灌注碳粉

当碳粉余量指示器上显示碳粉余量不足时，请按照以下步骤重新灌注碳粉。

1. 请确保打印机已开启电源，然后打开碳粉检修门。

 **注：**仅当可以重新灌注碳粉时，端口指示器才会显示解锁图标。

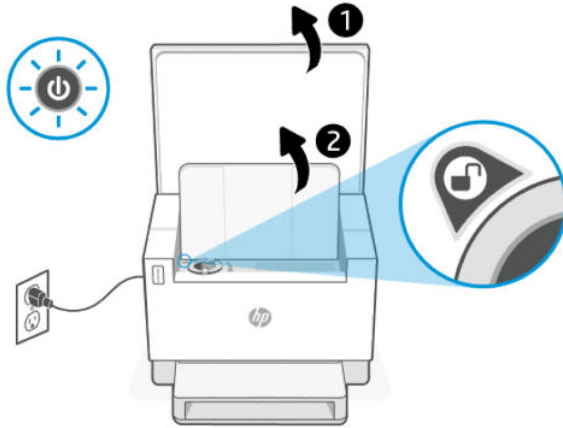

2. 摇晃碳粉包几秒钟，然后取下盖帽。

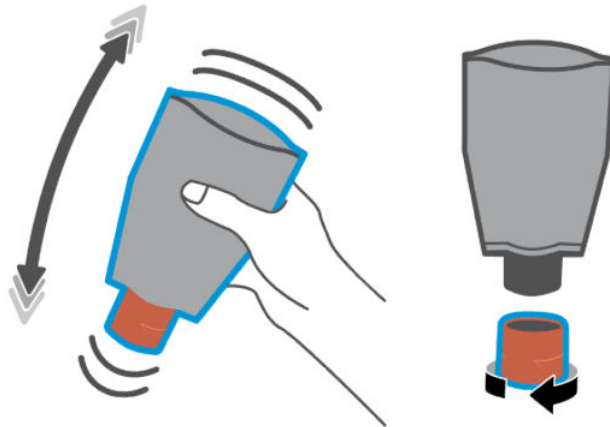

3. 打开碳粉检修门，然后插入碳粉包，直至其卡入到位。确保碳粉包完全插入端口。

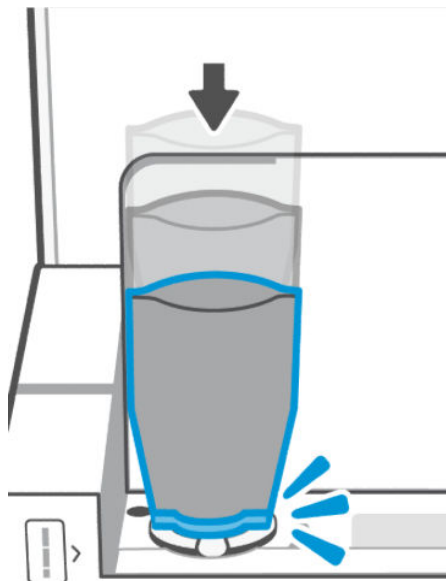

4. 逆时针旋转重新灌注锁定环，直至其停止。

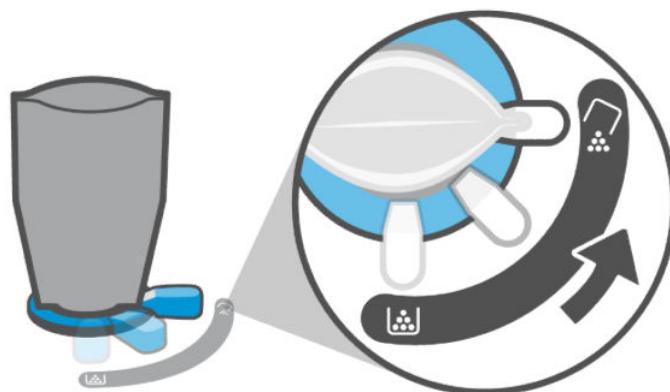

5. 轻轻挤压碳粉包，将碳粉全部倒入碳粉盒中。

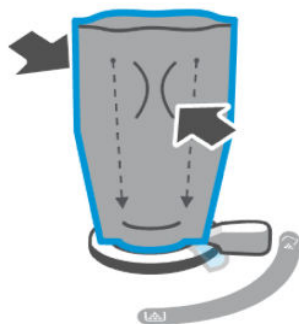



6. 顺时针转动锁定环杆，使其回到原始位置。

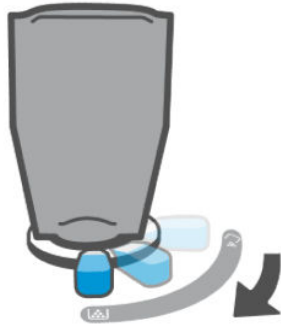

7. 将碳粉包从端口移开，然后关闭碳粉检修门。回收碳粉包，请访问 [www.hp.com/recycle](http://www.hp.com/recycle)。

 **注：**在倒空碳粉包后，可能需要几分钟才能使用打印机。

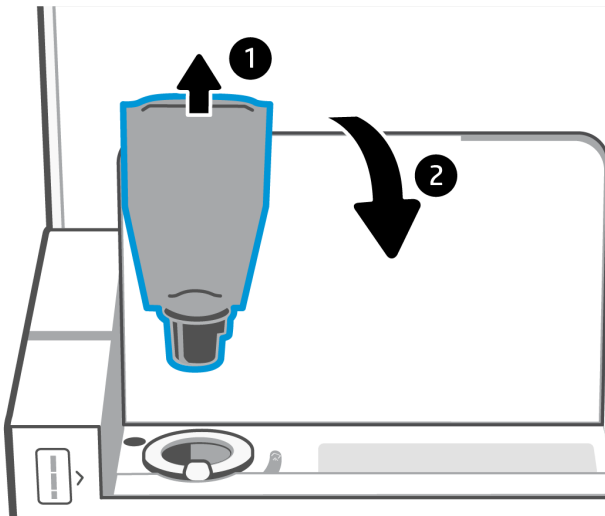

## 更换成像鼓

若成像鼓的打印量超过 50,000 页并且打印质量变差，则说明打印机的使用寿命已结束，需要经授权的服务维护。

当碳粉鼓达到使用寿命时，碳粉余量指示器的指示灯（琥珀色）会持续闪烁。您可以打印信息报告以检查碳粉鼓的状态。如果信息报告显示错误"Er/32"，则表示碳粉鼓已达到使用寿命。有关详细信息，请联系 HP 支持部门。

**免责声明：**成像鼓的单面打印量约为 50,000 页（Letter 或 A4 尺寸纸张）。决定成像鼓实际使用寿命的因素有很多，如温度、湿度、纸张类型、所用碳粉类型以及其他变数。成像鼓装置应通过授权的服务提供商进行更换。

# 订购耗材、附件和部件

本节介绍如何订购耗材和管理配件。

## 订购

表 7-2 订购

说明	URL 链接
订购耗材和纸张	<a href="http://www.hp.com/go/suresupply">www.hp.com/go/suresupply</a>
订购真品 HP 部件或附件	<a href="http://www.hp.com/buy/parts">www.hp.com/buy/parts</a>
通过服务或支持提供商进行订购	联系惠普授权服务/支持供应商。
使用 HP Embedded Web Server (EWS) 订购	要进行访问，请在计算机上打开支持的 Web 浏览器，然后在地址/URL 字段中输入打印机的 IP 地址。EWS 提供购买原装 HP 耗材的选项。

 **注：**您也可以使用 HP Smart 应用订购。有关该应用的信息，请参阅[使用 HP Smart 应用进行打印、扫描和管理](#)。

## 耗材和附件

表 7-3 耗材和附件

项目	说明	TRK 编号	部件号	使用的国家/地区
HP 153A Black Original LaserJet Tank 智能闪充粉盒	标准容量黑色替换智能闪充粉盒	153A	W1530A	仅限欧洲经济区、瑞士、英国和以色列*
HP 153X Black Original LaserJet Tank 智能闪充粉盒	大容量黑色替换智能闪充粉盒	153X	W1530X	仅限欧洲经济区、瑞士、英国和以色列*
HP 154A Black Original LaserJet Tank 智能闪充粉盒	标准容量黑色替换智能闪充粉盒	154A	W1540A	仅限非洲、拉丁美洲、中东、独联体、非欧盟巴尔干国家/地区和亚太地区（中国、印度、澳大利亚和新西兰除外）
HP 154X Black Original LaserJet Tank 智能闪充粉盒	大容量黑色替换智能闪充粉盒	154X	W1540X	仅限非洲、拉丁美洲、中东、独联体、非欧盟巴尔干国家/地区和亚太地区（中国、印度、澳大利亚和新西兰除外）
HP 158A Black LaserJet Tank 智能闪充粉盒	标准容量黑色替换智能闪充粉盒	158A	W1580A	仅限中国和印度
HP 158X Black LaserJet Tank 智能闪充粉盒	大容量黑色替换智能闪充粉盒	158X	W1580X	仅限中国和印度

\*产品已针对上述地区和国家进行区域化。但是，此处的任何内容均不得视为 HP 授权从该地区以外的任何国家/地区向欧洲经济区、瑞士和英国进口产品。

# 8 解决问题

本节提供常见问题的解决方案建议。

您还可以从 HP Smart 应用程序获得帮助。HP Smart 提供打印机问题（卡纸和其他问题）的相关警报、帮助内容链接以及联系支持人员获取更多帮助的选项。有关详细信息，请参阅 [使用 HP Smart 应用进行打印、扫描和管理](#)。

如果建议未解决问题，尝试使用其中一种支持服务获取帮助，请参阅 HP 支持。

## HP 支持

有关最新的产品更新和支持信息，请访问下表中提供的产品特定链接。HP 在线支持提供各种适用于您的打印机的选项：

表 8-1 HP 支持



图标	说明
	<b>获取软件和驱动程序：</b> 下载打印机所需的软件、驱动程序和固件。
	<b>咨询社区：</b> 加入社区论坛，从中找到解决方法、提出问题或分享技巧。
	<b>HP 诊断工具：</b> 使用 HP 在线工具检测您的打印机并查找建议的解决方案。

表 8-2 产品支持链接

产品名称	支持链接
HP LaserJet Tank MFP 2602dn	
HP LaserJet Tank MFP 2602sdn	
HP LaserJet Tank MFP 2602sdw	
HP LaserJet Tank MFP 2604dw	<a href="http://hp.com/support/ljtmfp260x">hp.com/support/ljtmfp260x</a>
HP LaserJet Tank MFP 2604sdw	
HP LaserJet Tank MFP 2606dn	
HP LaserJet Tank MFP 2606sdn	
HP LaserJet Tank MFP 2606sdw	
HP LaserJet Tank MFP 1602w	<a href="http://hp.com/support/ljtmfp160x">hp.com/support/ljtmfp160x</a>
HP LaserJet Tank MFP 1604w	
HP LaserJet Tank MFP 1005	<a href="http://hp.com/support/ljtmfp1005">hp.com/support/ljtmfp1005</a>



表 8-2 产品支持链接（续）

产品名称	支持链接
HP LaserJet Tank MFP 1005w	

## 联系 HP

如需 HP 技术支持代表帮助您解决问题，请访问 [www.hp.com/support](http://www.hp.com/support)。保修期内的客户可免费使用以下联系选项（保修期外的客户使用 HP 代理帮助支持可能会收费）：

表 8-3

图标	说明
	与 HP 支持专员或 HP 虚拟专员在线聊天。
	给 HP 支持代理打电话。

当联系 HP 技术支持时，请准备好提供以下信息：

- 产品名称（位于打印机上）
- 产品编号（位于打印机内侧标签上）
- 序列号（位于打印机内侧标签上）

## 注册打印机

只需花几分钟时间完成注册，随后即可获得更快速的服务、更高效的支持，以及产品支持提醒。

如果您在安装软件时没有注册打印机，则可以立即在 [www.register.hp.com](http://www.register.hp.com) 上注册。

## 额外保修选项

打印机的扩展服务项目要加收一定的费用。访问 [HP 支持](#)，选择您所在的国家/地区和语言，然后浏览适用于您的打印机的服务计划选项。

## 说明错误代码

本主题介绍控制面板显示屏上显示的各种错误代码。

### 错误 go/01

打印机处于手动送纸模式。

警示灯闪烁，“重新开始”指示灯亮起，控制面板显示屏上显示“纸张”图标。

1. 在进纸盒中放入尺寸正确的纸张。
2. 按重新开始按钮以继续。

## 错误 go/02

打印机正在处理手动双面作业。

1. 将打印页面放入进纸盒，使其打印面朝下，顶部朝向打印机后部。
2. 按重新开始按钮以继续。

## 错误 go/03

实际纸张尺寸与纸张设置不匹配。

1. 将正确尺寸的纸张放入进纸盒，或在打印机软件中更改纸张设置。
2. 按下“重新开始”按钮  继续打印当前放入的纸张。

## 错误 go/04

打印机接收到 Google Cloud Print 登记要求。

按“重新开始”按钮  进行连接。

## 错误 go/06

打印机接收到使用 Wi-Fi Direct 的连接请求。

信息指示灯开始闪烁，控制面板显示屏上将显示 Wi-Fi Direct 图标。

按“重新开始”按钮  进行连接。

## 错误 go/99

解锁隐藏的 EWS 服务页的提示。

1. 打开 EWS 网页，单击 **HP Web 服务** 选项卡。
2. 在 **Web 服务设置** 中，单击 **启用** 以解锁 EWS 服务页。

## 错误 P2

打印机已完成身份证复印作业的第一面。

1. 打开扫描仪盖板，然后翻转身份证。



2. 合上扫描仪盖板。
3. 按“重新开始”按钮  继续。

### 错误 Er/01

进纸盒是空的。

在进纸盒中放入纸张，然后按“重新开始”按钮  继续打印。

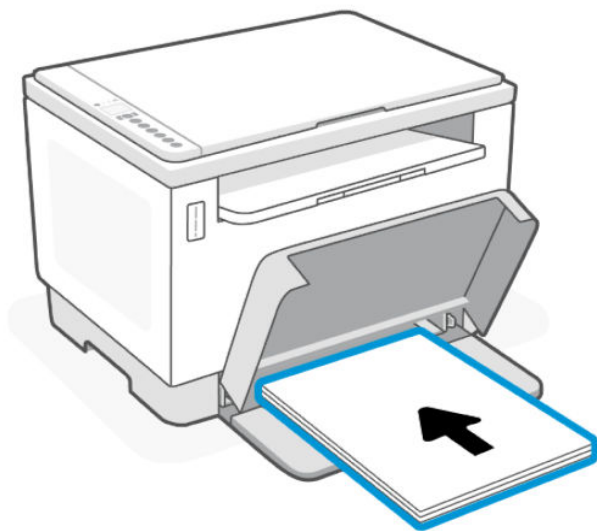

### 错误 Er/02

碳粉检修门打开。

确保碳粉检修门已完全关闭。

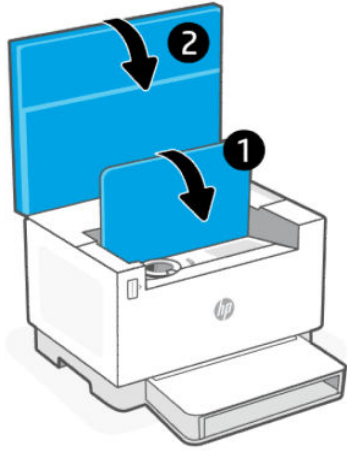

### 错误 Er/03

打印机未能拾取一张纸以进行打印。

1. 在进纸盒中重新放入纸张。
2. 按“重新开始”按钮  继续。

### 错误 Er/04

进纸盒/打印机基座卡纸。

1. 清除进纸盒区域或打印机基座中的卡纸。

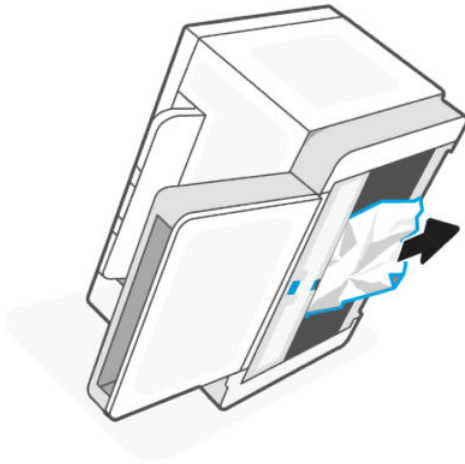

2. 清除卡纸后，按“重新开始”按钮  继续。

有关详细信息，请参阅[清除卡纸](#)。

### 错误 Er/05 显示

碳粉融合区域卡纸。



清除融合区域中的卡纸。关闭检修门后，打印作业应会自动重新开始。

有关详细信息，请参阅[清除卡纸](#)。

## 错误 Er/06 显示

出纸盒区域卡纸。

1. 清除出纸盒区域中的卡纸。

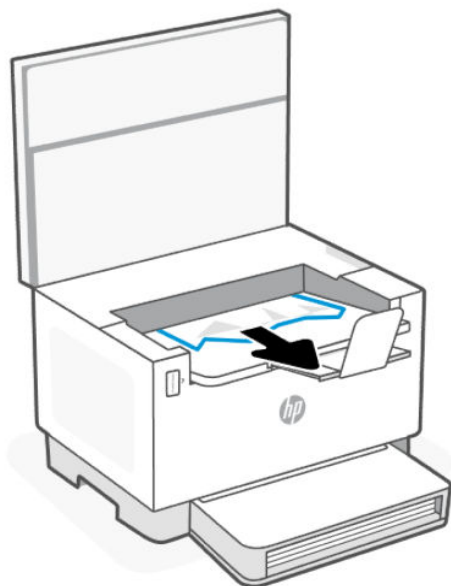

2. 清除卡纸后，按“重新开始”按钮  继续。

有关详细信息，请参阅[清除卡纸](#)。

## 错误 Er/08

碳粉水平过低无法打印。

重新灌注碳粉。从 [HP Store](#) 或当地零售商处购买任何以下智能闪充粉盒和其他耗材。

- HP 153A Black Original LaserJet Tank 智能闪充粉盒
- HP 153X Black Original LaserJet Tank 智能闪充粉盒
- HP 154A Black Original LaserJet Tank 智能闪充粉盒
- HP 154X Black Original LaserJet Tank 智能闪充粉盒
- HP 158A Black LaserJet Tank 智能闪充粉盒
- HP 158X Black LaserJet Tank 智能闪充粉盒

有关详细信息，请参阅[检查碳粉并重新灌注](#)。

## 错误 Er/20

碳粉/成像鼓传感器错误。

1. 开启打印机的电源。
2. 等待 30 秒后再打开打印机。如果问题仍然存在，请联系 HP 支持部门。

## 错误 Er/23

打印机的运行内存容量不足（打印、复印或扫描）。

- 按“取消”按钮  取消当前作业。
- 将作业分成页数较少的若干个小作业并重新发送。
- 避免同时进行多个任务，如同时扫描和打印。

## 错误 Er/25

放入的纸张与打印作业的尺寸不匹配。

检查纸盒中的纸张类型，然后调整打印机设置以进行匹配，更换纸张或按下“重新开始”按钮以继续使用当前放入的纸张尺寸。

## 错误 Er/26

打印机发生常规引擎错误。

按“重新开始”按钮  继续。如果重复出现错误，请关闭打印机。等待 30 秒后再打开打印机。如果问题仍然存在，请联系 HP 支持部门。

## 错误 Er/30

扫描仪有问题。

确保取下扫描仪玻璃板上的保护板。关闭设备，等候 30 秒钟，然后再次打开设备。如果问题仍然存在，请联系 HP 支持部门。

## 错误 Er/31

已插入智能闪充粉盒，无需重新放入碳粉（已满）。

灌注碳粉指示器开始闪烁琥珀色光。

成像鼓碳粉已满，因此无法重新放入碳粉。

## 错误 Er/32

成像鼓即将达到使用寿命。

成像鼓需要尽快更换，并且不能重新放入碳粉。继续打印，直至打印质量变得不可接受。要更换成像鼓，请联系 HP 支持部门。

## 错误 Er/40

送纸器拾纸错误。

将纸张重新放入送纸器，然后按下“重新开始”按钮。

## 错误 Er/41

送纸器卡纸。

清除送纸器中的卡纸。清理完卡纸后，再次执行复印或扫描作业。

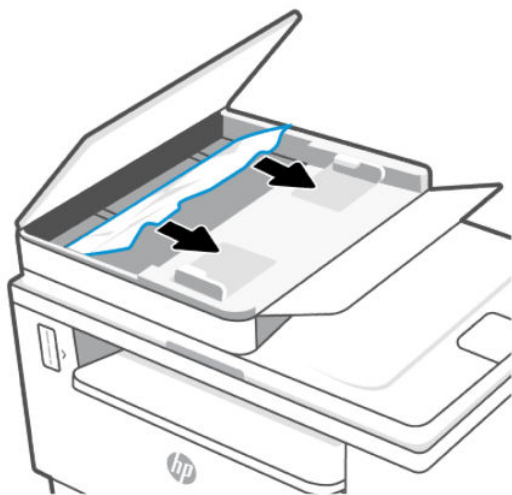

## 错误 Er/42

后部双面打印机卡纸。

清除后部双面打印机中的卡纸。清除卡纸后，按“重新开始”按钮  继续。

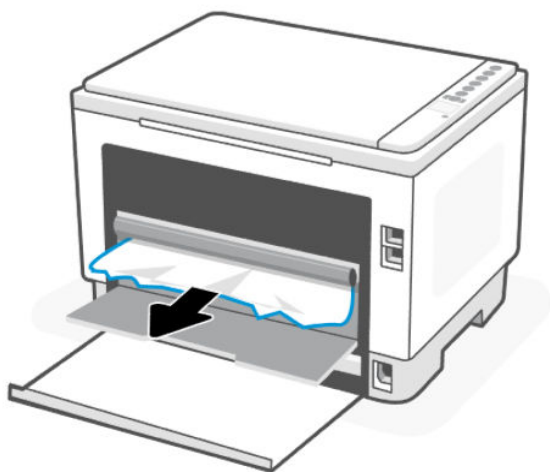

## 错误 Er/50、Er/51、Er/52、Er/54、Er/55、Er/58、Er/59、Er/61

打印机引擎有问题。

开启打印机的电源。等待 30 秒后再打开打印机。如果问题仍然存在，请联系 HP 支持部门。

## 错误 Er/61

Wi-Fi 保护设置 (WPS) 期间发生错误，打印机无法连接到网络。

按“取消”按钮  以继续，然后再次尝试将打印机连接到无线网络。

## 错误 Er/66

打印机检测不到无线硬件。

按“重新开始”按钮  继续打印而不使用无线硬件。或者关闭打印机。等待 30 秒后再打开打印机。如果问题仍然存在，请联系 HP 支持部门。

## 错误 Er/77

安全设备故障。

开启打印机的电源。等待 30 秒后再打开打印机。如果问题仍然存在，请联系 HP 支持部门。

# 打印报告

 **注：**本节仅适用于无线打印机。

对于 USB 机型，按住“重新开始”按钮  5 秒钟以打印配置报告。

表 8-4 打印报告







打印机报告	如何打印	说明
信息报告	按下“信息”按钮  。	概述了打印机信息及其当前状态。
配置报告	按住“信息”按钮  5 秒钟，直到按钮全部亮起。按下“重新开始”按钮  打印配置报告。	显示打印机使用日志（打印的页面、扫描的图像）、事件日志、复印/能源设置、网络状态等。
无线网络测试报告	按住“信息”按钮  5 秒钟，直到按钮全部亮起。同时按下“信息”按钮  和“重新开始”按钮  。  或者，打开 Embedded Web Server (EWS)，依次单击网络选项卡、无线配置选项卡和打印测试报告。	显示对无线网络的状态、无线信号强度以及检测到的网络等的诊断结果。

表 8-4 打印报告（续）

打印机报告	如何打印	说明
Web 服务信息页	打开 Embedded Web Server (EWS), 依次单击 <b>HP Web 服务选项卡</b> 、 <b>Web 服务设置</b> 和 <b>打印信息表</b> 。  如果您尚未启用 <b>Web 服务</b> , 单击 <b>启用以打印信息表</b> 。	提供不同的说明来帮助您开启和设置 Web 服务, 修复连接问题等。
调整对齐测试页	打开 Embedded Web Server (EWS), 依次单击 <b>系统选项卡</b> 和 <b>服务</b> 。按照 <b>调整校准</b> 屏幕上的说明进行操作, 将图像放在纸张上的理想位置。	打印校准页。

## 恢复到原来的出厂默认值和设置

如果在禁用某些功能或更改某些设置后, 又需要将其更改为原先的设置, 则可以将打印机还原为原始出厂设置或网络设置。

1. 打开 EWS。请参阅[访问和使用 EWS](#)。
2. 在 **系统** 环, 点击 **服务**。
3. 在 **恢复默认设置** 区域, 点击 **恢复默认设置** 按钮。

打印机自动重新启动。

## 打印机不取纸或者传送失效

如果打印机不从进纸盘取纸或者同时取多张纸, 可以采取下列措施。下列任意一个场景可能会导致卡纸。

### 产品不拾取纸张

如果产品不从纸盒中拾取纸张, 请尝试以下解决方案:

1. 打开产品并移出任何卡纸。
2. 将适合作业的正确尺寸的纸张装入纸盘。
3. 确保正确设置了纸张尺寸和类型。
4. 确保纸盒中的纸张导轨已针对纸张尺寸进行正确调整。将导板调整到纸盘中的适当凹进。
5. 清洁拾纸辊。

 **注:** 如果问题仍然存在, 请访问此打印机的 [HP 支持站点](#), 了解有关如何解决纸张问题的详细信息。

### 产品拾取多张纸

如果产品从纸盒中拾取多张纸, 请尝试以下解决方案:

1. 从进纸盒取出纸叠, 将其旋转 180 度, 然后翻转纸叠。将纸叠放回纸盒中。
2. 请在本产品上仅使用符合 HP 规格的纸张。

3. 使用无皱、无折痕或未受损的纸张。如有必要，使用不同纸包中的纸张。
4. 确保不要在进纸盒中装入过多纸。如果纸盒装得太满，请从中取出整叠纸，将纸叠整理平整，然后再将少量纸装到纸盒中。
5. 确保纸盒中的纸张导轨已针对纸张尺寸进行正确调整。将导板调整到纸盘中的适当凹进。
6. 确保打印机环境满足要求。

## 清洁拾纸辊

本主题介绍如何清洁拾纸辊以避免卡纸。

1. 开启打印机的电源。
2. 从打印机背面拔下电源线。
3. 将进纸盒中的纸堆取出。
4. 将打印机翻转过来。

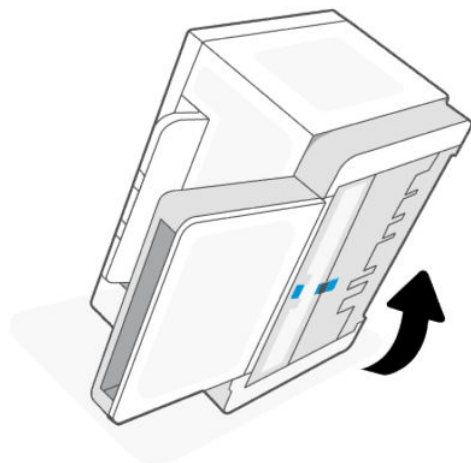

5. 松开并按住蓝色卡销，然后卸下面板。

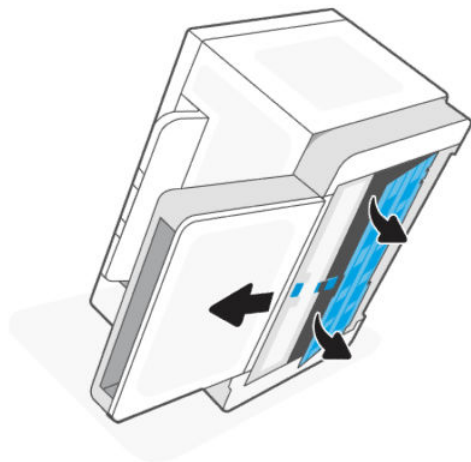

6. 用酒精或水浸湿柔软的无绒布，然后擦拭每个辊。

 **注：**以适度的力量擦拭每个辊，确保完全清洁干净。

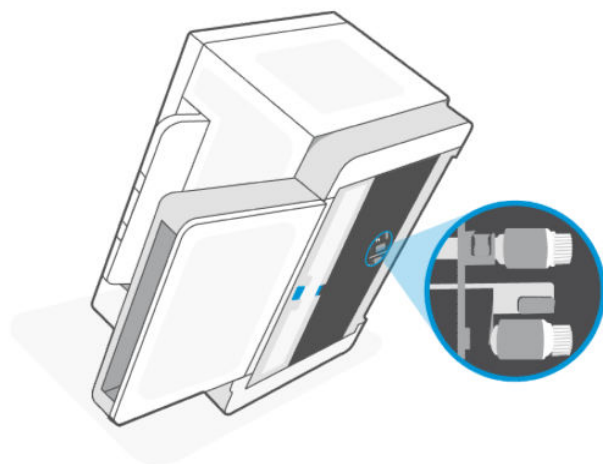

7. 等待大约 10 分钟，让拾纸辊干透。
8. 按住蓝色卡销，对齐并插入面板。松开蓝色卡销并将面板锁定到位。

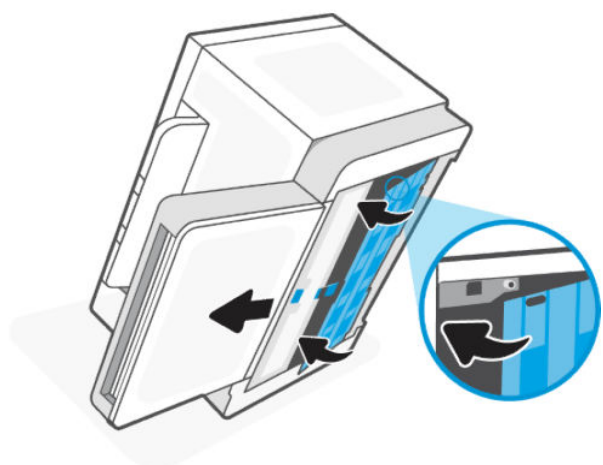

9. 将打印机翻转回原来的直立位置。

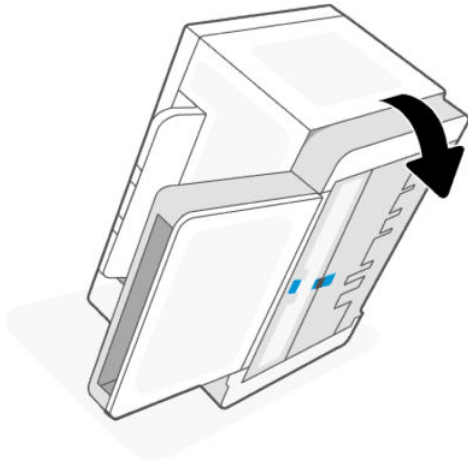

10. 将纸叠放回进纸盒。
11. 重新插上打印机的电源线，然后打开打印机。

## 清除卡纸

下列信息包括清理打印机中的卡纸的说明

### 频繁或多次卡纸？

采取以下步骤来解决常见卡纸。如果第一步没有解决问题，请继续下一步直至您解决问题。

- 如果打印机中卡纸，请清除卡纸，然后打印测试页以测试打印机。
- 检查是否已将纸盘配置为正确的纸张尺寸和类型。
  - 打开 EWS。请参阅[访问和使用 EWS](#)。
  - 单击**功能**标签，然后单击**纸张设置**页面。
  - 选择装入纸盘的纸张类型。
- 关闭计算机，等候 30 秒钟，然后再次打开计算机。
- [打印清洁页](#)，从打印机内部取出多余的碳粉。
- 打印测试页，测试打印机。

如果这些步骤都没有解决问题，打印机可能会需要维修服务。联系支持中心。



## 清除打印机基座中的卡纸

1. 将打印机翻转过来。

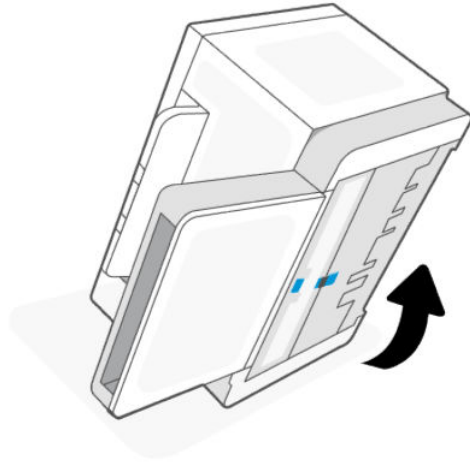

2. 松开并按住蓝色卡销，然后卸下面板。

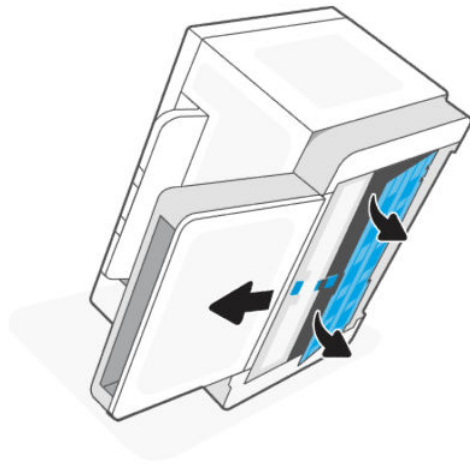

3. 取出卡塞的介质。

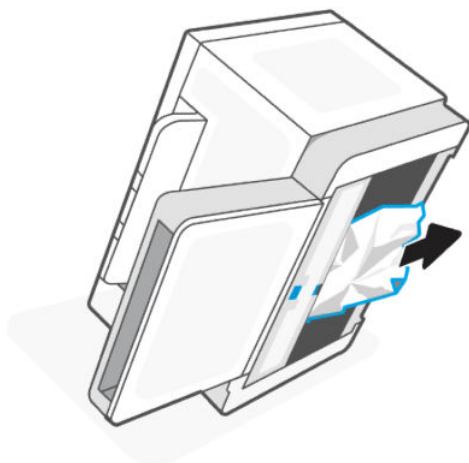

4. 按住蓝色卡销，对齐并插入面板。松开蓝色卡销并将面板锁定到位。

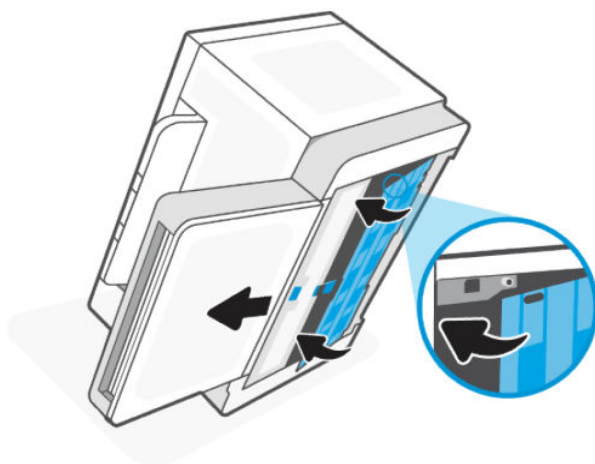

5. 将打印机翻转回原来的直立位置。

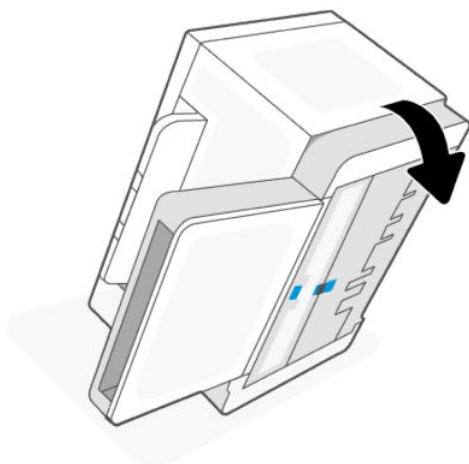

## 清除输出区域中的卡纸

⚠ **注意：**请勿使用镊子或尖嘴钳子等尖锐物体清除卡纸。因使用尖利物体而导致的损坏不在保修范围内。

发生卡纸时，纸张指示灯  会闪烁。

打开扫描仪门，取出出纸盒区域可看到所有卡纸。使用双手取出卡纸，以免撕破纸张。

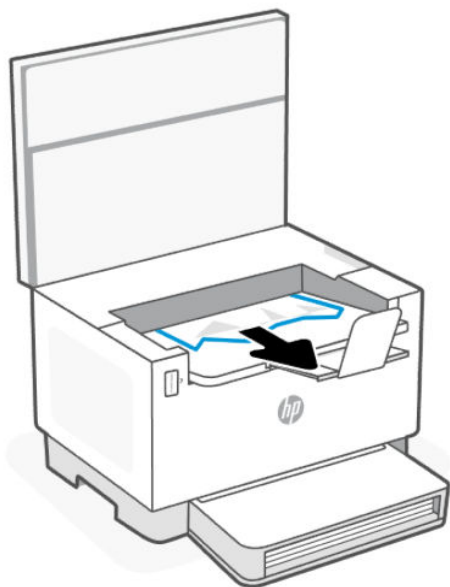

## 清除打印机背面的卡纸

1. 打开后检修门。

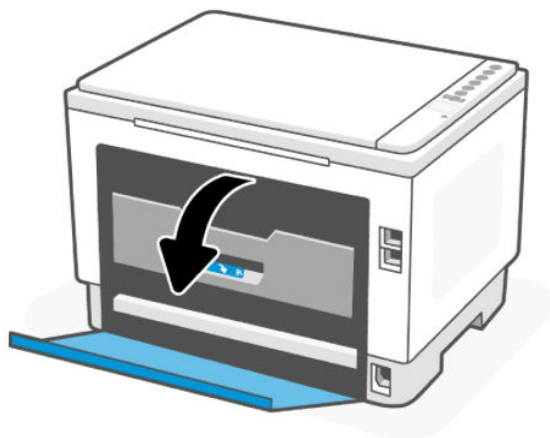

2. 打开双面打印挡盖。

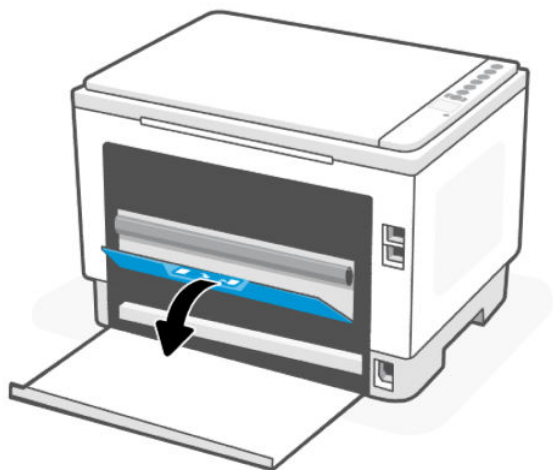

3. 如果可以看到卡纸，小心抓住卡纸，然后慢慢将其拉出打印机。

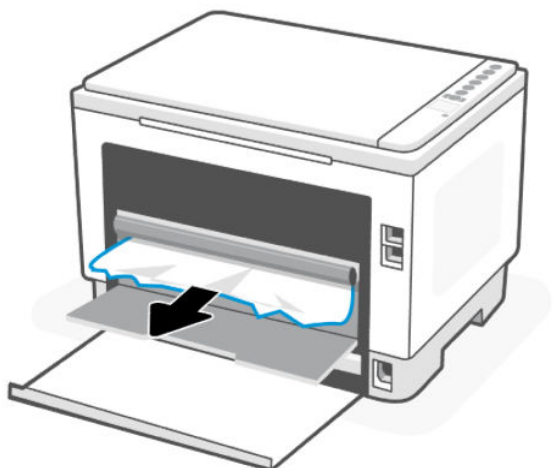

4. 关闭双面打印挡盖和后检修门。

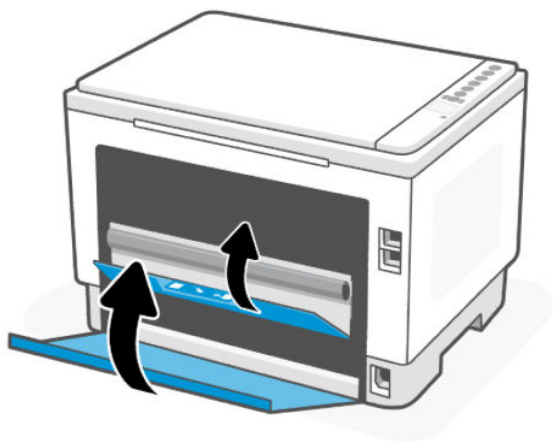

## 清除送纸器中的卡纸（仅限部分型号）

**错误代码：Er/41**

当卡纸时，打印机控制面板上会显示一个卡纸错误代码。

1. 从文档进纸器的进纸盘中取出所有松散的纸张。

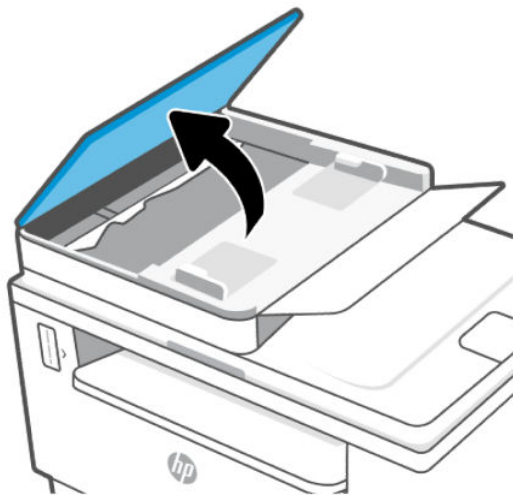

2. 取出进纸盘区域内可看到的所有卡纸。使用双手取出卡纸，以免撕破纸张。

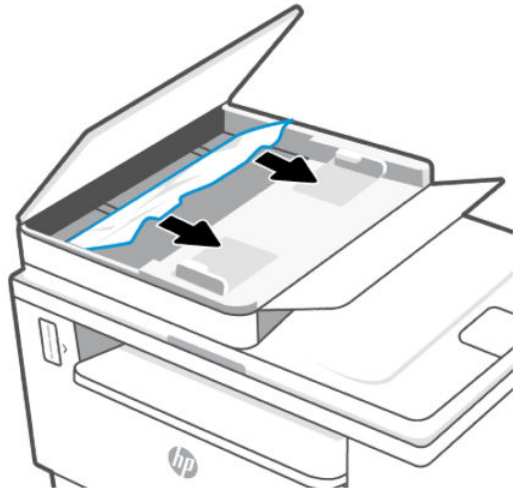

3. 提起文档进纸器中的卡纸检查盖。
4. 取出卡住的纸。

5. 关闭卡纸检查盖。

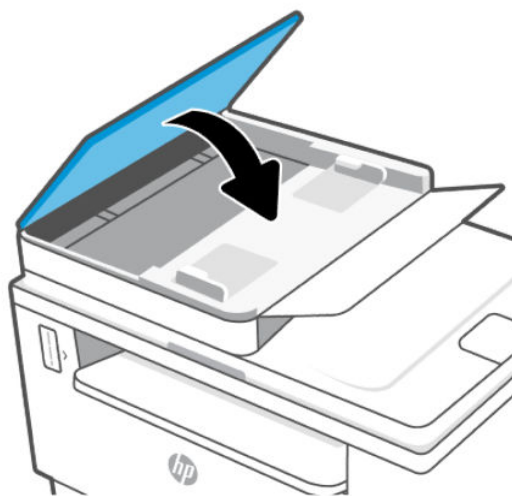

## 改善打印质量

下列信息提供了解决打印质量问题的纠错步骤，包括以下问题：

- 墨迹污痕
- 印迹模糊
- 打印颜色太深
- 打印颜色太浅
- 条纹：
- 碳粉缺失
- 零星墨点
- 碳粉散落
- 图像偏斜

要解决这些或者其他打印质量问题，按照显示的顺序展示出来。

有关如何解决特定图像缺陷的信息，请参阅[解决打印质量问题](#)。

## 从不同的软件程序打印

尝试从不同的软件应用程序进行打印。如果页面打印正确，则先前进行打印的程序有问题。

如果不能正确打印页面，请尝试更新打印机并再次打印。请参阅[更新打印机](#)。

## 检查打印作业的纸张类型设置

从软件程序打印时检查纸张类型设置，打印的页面有污迹，模糊或深色打印，卷曲的纸张，散落的墨粉点，松散的墨粉或缺少墨粉的小区域。

## 检查打印机的纸张类型设置

确认纸盒已装入正确的纸张类型。

## 检查纸张尺寸设置 (Windows)

1. 在您的软件应用程序中，选择**打印**按钮。
2. 选择打印机，然后单击“**属性**”或**偏好**按钮。
3. 检查纸张设置。

## 检查纸张尺寸设置 (OS X)

1. 单击“**文件**”菜单，然后单击**打印**选项。
2. 在“**打印机**”列表中，选择您使用的打印机。
3. 默认情况下，打印驱动程序显示**份数和页数**菜单。打开菜单下拉列表，然后单击**装订**菜单。
4. 在**介质类型**下拉列表中选择类型。

## 打印清洁页

打印流程中，纸张、碳粉和灰尘会积聚在打印机内部并导致打印质量问题，如碳粉斑点或散落、污迹、条纹、线条或重复标记。

按照下列步骤打印清洁页。

1. 打开 EWS。请参阅[访问和使用 EWS](#)。
2. 在**系统**环，单击**服务**。
3. 在**热凝器清洁模式**区域中，单击**开始**以开始清洁过程。

## 检查纸张和打印环境

执行以下步骤：

### 步骤一：使用符合 HP 规格要求的纸张

使用不符合 HP 规格要求的纸张可导致某些打印质量问题。

- 始终使用其类型和重量受本产品支持的纸张。
- 使用质量优良的纸张，并且没有切口、缺口、裂口、污点、松散颗粒、灰尘、折皱、孔洞、订书钉以及卷曲或弯曲边缘。
- 使用以前未用于打印的纸张。
- 使用不还有金属材料，例如闪粉的纸张。
- 使用激光打印机专用纸张。不能使用喷墨打印机专用纸张。
- 不要使用过于粗糙的纸张。一般而言，使用的纸张越光滑，打印质量就越好。

## 步骤二：检查打印机所处的环境。

打印机所处的环境可以直接影响打印质量，是导致打印质量问题或送纸问题的常见原因。尝试以下解决方案：

- 将打印机移动到通风较好的位置，例如窗户或门旁边，或者空调的通风口旁边。
- 确保打印机并没有暴露在超出打印机要求的温度和湿度条件下。
- 不要把打印机放在有限制的空间内，例如柜子里。
- 将打印机放在稳定的平面上。
- 移除任何可能会影响打印机通风的物品。打印机要求任何方向上的空气流通，包括顶部。
- 不要让打印机接触空气中的碎屑、蒸汽、油脂或其他可能会在打印机内部留下残留的物质。

## 调整打印强度

按照以下步骤操作，更换墨盒：

1. 打开 EWS。请参阅[访问和使用 EWS](#)。
2. 点击**系统**选项卡，然后选择**系统设置**（从左手边窗格）。
3. 选择正确的强度设置。
4. 点击**使用**保存变更。

## 解决打印质量问题

以下信息提供了解决图像缺陷问题的故障排除步骤，包括以下缺陷：

- 打印颜色太浅
- 灰色或者黑色背景
- 空白页面
- 黑色页面
- 黑色或者浅色带子
- 黑色或者浅色条纹
- 碳粉缺失
- 图像偏斜
- 颜色未对齐
- 纸张卷曲

## 打印质量问题故障排除

图像缺陷，无论原因何在，总是能够通过相同的步骤得到解决。基于下列步骤来解决图像缺陷。

1. 重新打印文档。打印质量缺陷本质上可能是间歇性的，或者可以通过继续打印完全消失。





2. 检查碳粉余量指示器上的碳粉余量。请参阅[碳粉余量指示器状态](#)。
3. 确保驱动器和纸盒打印模式设置与纸盒中装入的介质匹配。请尝试使用其他种类介质或其他纸盒。尝试不同的打印模式
4. 确保打印机是处于支持操作的温度/湿度中。
5. 确保打印机支持纸张类型、尺寸和重量。在以下网站查看打印机支持页：[hp.com/support](http://hp.com/support) 了解打印机支持的纸张尺寸和类型列表。

 **注：**词语“融合”指打印过程中碳粉附着到纸上的时候。

下列示例将涉及信封尺寸的打印纸，并且短边首先送入打印机。

**表 8-5 打印颜色太浅**

说明	样例	可能的解决方法
<p><b>打印颜色太浅：</b></p> <p>整页上的打印内容很淡或褪色。</p>		<ol style="list-style-type: none"> <li>1. 重新打印文档。</li> <li>2. 检查碳粉余量指示器上的碳粉余量。请参阅<a href="#">碳粉余量指示器状态</a>。</li> <li>3. 打印配置报告并检查碳粉的使用寿命和使用情况（按住“信息”按钮  5 秒直到所有按钮亮起，然后按“重新开始”按钮  以打印配置报告）。</li> <li>4. <a href="#">检查碳粉并重新灌注</a>。</li> <li>5. 如果问题仍然存在，请访问 <a href="http://hp.com/support">hp.com/support</a>。</li> </ol>

**表 8-6 灰色或者黑色背景**

说明	样例	可能的解决方法
<p><b>灰色或者黑色背景：</b></p> <p>图像或者文字比预想颜色要深。</p>		<ol style="list-style-type: none"> <li>1. 确保打印机尚未使用纸盒中的纸张。</li> <li>2. 尝试不同的纸张类型。</li> <li>3. 重新打印文档。</li> <li>4. 从打印机 EWS 访问<a href="#">调整碳粉强度</a>菜单，随后降低碳粉强度。</li> <li>5. 请确保打印机处于受支持的操作温度和湿度范围内。</li> <li>6. <a href="#">检查碳粉并重新灌注</a>。</li> <li>7. 如果问题仍然存在，请访问 <a href="http://hp.com/support">hp.com/support</a>。</li> </ol>

**表 8-7 空白页 - 无需打印**

说明	样例	可能的解决方法
<p><b>空白页 - 无需打印:</b></p> <p>此页完全空白, 无打印内容。</p>		<ol style="list-style-type: none"> <li>1. 确保所用碳粉为原装 HP 碳粉。</li> <li>2. 检查碳粉余量指示器上的碳粉余量。请参阅 <a href="#">碳粉余量指示器状态</a>。</li> <li>3. 检查纸盒中的纸张类型, 然后调整打印机设置, 以相互匹配。如有必要, 选择轻一点的纸张类型。</li> <li>4. 如果问题仍然存在, 请访问 <a href="http://hp.com/support">hp.com/support</a>。</li> </ol>



**表 8-8 黑色页**

说明	样例	可能的解决方法
<p><b>黑色页:</b></p> <p>整张纸为黑色。</p>		<ol style="list-style-type: none"> <li>1. 检查碳粉余量指示器上的碳粉余量。请参阅 <a href="#">碳粉余量指示器状态</a>。</li> <li>2. <a href="#">检查碳粉并重新灌注</a>。</li> <li>3. 如果问题仍然存在, 请访问 <a href="http://hp.com/support">hp.com/support</a>。</li> </ol>

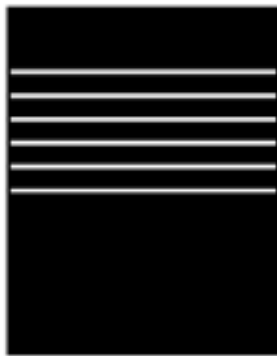
**表 8-9 条带缺陷**

说明	样例	可能的解决方法
<p><b>重复宽音调条带和脉冲频段:</b></p> <p>深色或浅色的线条在纸张上重复出现。它们可能或尖锐或柔和。缺陷仅在填充区域中显示, 而不在文本或没有打印内容的部分中显示。</p>		<ol style="list-style-type: none"> <li>1. 重新打印文档。</li> <li>2. <a href="#">检查碳粉并重新灌注</a>。</li> <li>3. 尝试不同的纸张类型。</li> <li>4. 如果问题仍然存在, 请访问 <a href="http://hp.com/support">hp.com/support</a>。</li> </ol>

**表 8-10 条纹缺陷**

说明	样例	可能的解决方法
<p><b>浅色垂直条纹：</b></p> <p>条纹缺陷一般在整个页面出现。缺陷仅在填充区域中显示，而在文本或没有打印内容的部分中显示。</p>		<ol style="list-style-type: none"> <li>1. 重新打印文档。</li> <li>2. 检查碳粉余量指示器上的碳粉余量。请参阅<a href="#">碳粉余量指示器状态</a>。</li> <li>3. 如果问题仍然存在，请访问 <a href="http://hp.com/support">hp.com/support</a>。</li> </ol> <p><b>注：</b>当打印环境超出指定的温度或湿度范围时，可能会出现明暗垂直条纹。有关允许的温度和湿度水平，请参阅打印机的环境规格。</p>
<p><b>深色垂直条纹和 ITB 清洁条纹（仅限彩色打印机型号）：</b></p> <p>沿着页面长度出现的暗线。缺陷可能出现在页面的任何位置，填充区域或没有打印内容的部分。</p>		<ol style="list-style-type: none"> <li>1. 重新打印文档。</li> <li>2. 检查碳粉余量指示器上的碳粉余量。请参阅<a href="#">碳粉余量指示器状态</a>。</li> <li>3. <a href="#">打印清洁页</a>。</li> <li>4. 如果问题仍然存在，请访问 <a href="http://hp.com/support">hp.com/support</a>。</li> </ol>

**表 8-11 固定/融合缺陷**

说明	固定/融合	可能的解决方法
<p><b>热定影器偏移（阴影）：</b></p> <p>在页面上重复的图像的轻微阴影或偏移。重复的图像可能会随着每次出现褪色。</p>		<ol style="list-style-type: none"> <li>1. 重新打印文档。</li> <li>2. 检查纸盒中的纸张类型，然后调整打印机设置，以相互匹配。如有必要，选择轻一点的纸张类型。</li> <li>3. 如果问题仍然存在，请访问 <a href="http://hp.com/support">hp.com/support</a>。</li> </ol>

表 8-11 固定/融合缺陷 (续)

说明	固定/融合	可能的解决方法
<p><b>热熔较差:</b></p> <p>墨粉沿着页面的任一边擦掉。此缺陷在高覆盖率作业和轻型介质类型的边缘更常见, 但可能出现在页面的任何位置。</p>		<ol style="list-style-type: none"> <li>1. 重新打印文档。</li> <li>2. 检查纸盒中的纸张类型, 然后调整打印机设置, 以相互匹配。如有需要, 选择重一点的纸张类型。</li> <li>3. 如果问题仍然存在, 请访问 <a href="http://hp.com/support">hp.com/support</a>。</li> </ol>

表 8-12 图像定位缺陷

说明	样例	可能的解决方法
<p><b>边缘和倾斜:</b></p> <p>图像不在中心, 或者在页面上倾斜。如果纸张从纸盒中取出并通过送纸道时未正确放置, 则会出现该缺陷。</p>		<ol style="list-style-type: none"> <li>1. 重新打印文档。</li> <li>2. 取出纸张, 然后再重新装入纸盒。确保所有的纸张边缘对齐。</li> <li>3. 确保纸叠顶部在纸盘已满标志下面。请勿将纸盒装的过满。</li> <li>4. 确保纸张导板紧贴纸张边缘。不要将纸张导板紧贴纸堆。将其调整到纸盘中的凹口或标记位置。</li> <li>5. 如果问题仍然存在, 请访问 <a href="http://hp.com/support">hp.com/support</a>。</li> </ol>

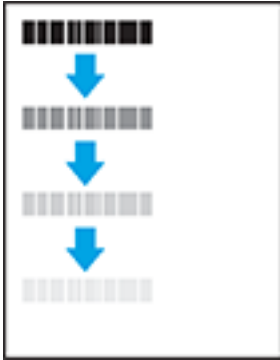
表 8-13 输出缺陷

说明	样例	可能的解决方法
<p><b>输出卷曲:</b></p> <p>打印后的纸张有卷曲边缘。卷曲的可能是纸张的长边或短边。有两种可能出现的卷曲:</p> <ul style="list-style-type: none"> <li>● <b>正向卷曲:</b> 页面卷曲朝向打印侧。发生在潮湿环境、打印高覆盖范围页面时。</li> <li>● <b>负向卷曲:</b> 页面卷曲与打印侧相反。缺陷发生在高湿度环境中或打印低覆盖率页面时。</li> </ul>		<ol style="list-style-type: none"> <li>1. 重新打印文档。</li> <li>2. <b>正向卷曲:</b> 在打印机 EWS 中选择较重的纸张类型。纸张越重, 打印时温度越高。 <b>负向卷曲:</b> 在打印机 EWS 中选择较轻的纸张类型。纸张越轻, 打印时温度约低。尝试把纸张储存在干燥的环境下或者使用新拆封的纸张。</li> <li>3. 在双面模式下打印</li> <li>4. 如果问题仍然存在, 请访问 <a href="http://hp.com/support">hp.com/support</a>。</li> </ol>

表 8-13 输出缺陷（续）

说明	样例	可能的解决方法
<p><b>输出纸堆：</b></p> <p>纸张在出纸盘上并未堆放整齐。纸堆可能会不平衡，歪斜或者纸张可能会飞出纸盘，落在地上。以下任一情况都会导致该错误：</p> <ul style="list-style-type: none"> <li>● 纸张极端弯曲</li> <li>● 纸盘中的纸张起皱或变形</li> <li>● 纸张不是传统的纸张类型，例如信封</li> <li>● 进纸盒太满。</li> </ul>		<ol style="list-style-type: none"> <li>1. 重新打印文档。</li> <li>2. 拉出出纸盒延伸板。</li> <li>3. 如果缺陷是由纸张极端弯曲造成的，运用输出弯曲来完成故障排除。</li> <li>4. 尝试不同的纸张类型。</li> <li>5. 使用刚开封的纸张。</li> <li>6. 在纸堆堆得太高之前把纸张挪开一部分。</li> <li>7. 如果问题仍然存在，请访问 <a href="http://hp.com/support">hp.com/support</a>。</li> </ol>

## 提高复印和扫描图像质量

本主题帮助您针对复印和扫描问题进行故障排除。

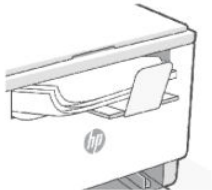
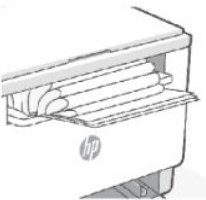
如果打印机有图片质量问题，首先确保您在使用高质量的原件。如果依然存在问题，按顺序尝试使用以下解决方法解决该问题。

### 检查扫描仪玻璃上是否有灰尘或污点

随着时间的推移，碎屑颗粒可能会聚集到扫描仪玻璃板和白色塑料衬底上，这可能会影响性能。使用以下步骤清洁扫描仪。

1. 按电源按钮  关闭打印机，然后从电源插座上拔下电源线。

2. 打开扫描仪盖板。

3. 使用软布或海绵蘸取适量无研磨成分的玻璃清洁剂，清洁玻璃条和白色塑料衬底。

**⚠ 注意：**对于产品的任何部分，均不可使用研磨剂、丙酮、苯、氨、酒精或四氯化碳；否则会损坏打印机。请勿直接将液体喷洒在玻璃或压板之上。否则液体可能会渗入产品并造成损坏。

4. 用软皮或纤维海绵擦干玻璃和白色塑料衬底以防出现污点。

5. 将电源线连接到电源插座，然后按电源按钮  开启打印机。

### 检查纸张设置

1. 打开 EWS。请参阅[访问和使用 EWS](#)。

2. 在系统选择卡，点击**纸张设置**。

3. 更改必要设置，然后单击**应用**。

## 优化文本或图片

1. 打开 EWS。请参阅[访问和使用 EWS](#)。
2. 在复制选项卡，选择 **优化** 下拉清单。
3. 选择要使用的打印机。
  - **混合**：如要打印混合文本和图像的文件，选择此设置。
  - **文本**：对于大部分内容为文本的文档，请使用此设置。
  - **图片**：对于大部分为图像的文档，使用此设置。
4. 更改必要设置，然后单击**应用**。

## 边到边复制

本产品不能进行完全的边到边打印。在页面四周有 4 mm 无法打印的区域。

打印或扫描拥有裁剪边缘的文档须注意下列问题：

- 当原件小于输出尺寸，根据扫描仪上的图标移动原件 4 毫米使其远离边角。在这个位置上重新复印或扫描。
- 当原件尺寸是您想要的输出复印件尺寸时，请使用缩小/放大功能减小图像尺寸，以使复印件不被裁剪。

## 解决无线网络问题

使用故障排除信息来帮助解决问题。

---

 **注：**要确定打印机上是否已启用 Wi-Fi Direct 打印功能，请通过打印机控制面板打印一份信息报告。

---

## 无线连接检查清单

- 确认产品和无线路由器已开启并接通电源。另请确保已开启打印机中的无线网络。
- 确认服务集标识符 (SSID) 正确无误。打印信息报告以确定 SSID。

在打印机控制面板上，按“信息”按钮 。

如果不确定 SSID 是否正确，请再次运行无线设置。

- 使用安全网络时，请确保安全信息正确。如果安全信息不正确，请重新运行无线设置。
- 如果无线网络运行正常，请尝试访问无线网络中的其它计算机。如果网络可访问互联网，请尝试通过无线连接连接至互联网。
- 验证打印机的加密方法 (AES 或 TKIP) 与无线接入点的加密方法 (AES 或 TKIP) 相同 (在使用 WPA 安全性的网络上)。
- 确定打印机位于无线网络范围内。对于大多数网络，打印机与无线接入点 (无线路由器) 的距离必须在 30 米 (100 英尺) 以内。

- 确认无障碍物阻挡无线信号。移除接入点和产品之间的任何较大金属物。确保产品和无线接入点之间没有含金属或混凝土的撑杆、墙壁或支撑柱。
- 确认产品远离可能干扰无线信号的电子设备。许多设备会干扰无线信号，包括电机、无绳电话、安全系统摄像头、其他无线网络和某些蓝牙设备。
- 确认计算机上已安装打印机驱动程序。
- 确认您已选择正确的打印机端口。
- 确认计算机和产品连接到同一无线网络。
- OS X 用户需要确认无线路由器支持 Bonjour。

## 在无线设置完成后打印机不再打印

1. 确保打印机已经打开并且处于准备就绪状态。
2. 关闭计算机上的任何第三方防火墙。
3. 确保无线网络工作正常。
4. 确认您的电脑工作正常。如有需要，重启电脑。
5. 确认您可以从网络中的计算机打开打印机 EWS。

## 产品不打印且计算机安装了第三方防火墙

1. 使用制造商提供的最新更新程序来更新防火墙。
2. 如果在您安装产品或尝试打印时程序请求访问防火墙，请确保允许程序运行。
3. 暂时关闭防火墙，然后在计算机上安装无线产品。完成无线安装后启用防火墙。

## 移动无线路由器或产品后无线连接无法正常工作

1. 确保路由器或产品连接到计算机所连接的同一网络。
2. 打印信息报告。
3. 将信息报告上的服务集标识符 (SSID) 与计算机打印机配置中的 SSID 进行比较。
4. 如果数字不同，则这些设备未连接到同一网络。重新配置产品的无线设置。

## 无法将更多设备连接到无线打印机 (Wi-Fi Direct)

1. 确保其他计算机在无线覆盖范围之内，并且没有障碍物阻挡信号。对于大多数网络，无线接入点的无线覆盖范围不超过 30 米（100 英尺）。
2. 确保打印机已经打开并且处于准备就绪状态。
3. 确保不超过 5 位并发 Wi-Fi Direct 用户。
4. 关闭计算机上的任何第三方防火墙。
5. 确保无线网络工作正常。
6. 确认您的电脑工作正常。如有需要，重启电脑。

## 无线产品在连接到 VPN 时断开通信

通常不能同时连接到 VPN 和其他网络。

## 网络未出现在无线网络列表中

- 确保无线路由器已开启并接通电源。
- 网络可能被隐藏。
- 确保打印机位于无线路由器的无线范围内，并且没有阻挡信号的障碍物。
- 打印机在 2.4 Ghz 和 5 Ghz 无线频段上工作。
- 刷新无线网络列表。
- 尝试重新启动打印机。



## 无线网络不工作

1. 要验证网络是否已丢失通信，请尝试将其他设备连接到网络。
2. 向计算机发送指令以测试其网络通信情况。
  - a. 在计算机上打开命令行提示。
    - Windows 用户点击**开始**，点击**运行**，键入 cmd，随后按下**输入**。
    - OS X 用户浏览**应用**，随后**性能**，然后打开 **and 终端**。
  - b. 键入向计算机发送指令（在路由器 IP 地址之前）。
  - c. 如果窗口显示往返时间，则表明网络和设备运行正常。
3. 确保路由器或产品连接到计算机所连接的同一网络。
  - a. 在打印机控制面板上按下“信息”按钮  以打印信息报告。
  - b. 将信息报告上的服务集标识符 (SSID) 与计算机打印机信息中的 SSID 进行比较。
  - c. 如果数字不同，则这些设备未连接到同一网络。重新配置产品的无线设置。

## 进行无线网络诊断测试

无线诊断测试可以通过打印机操控面板或者 Embedded Web Server (EWS) 进行。无线网络测试提供了有关无线网络设置的信息。

### 方法一：使用打印机控制面板来进行无线网络诊断测试

在打印机控制面板上，按住“信息”按钮  5 秒钟，然后同时按下“信息”按钮  和“重新开始”按钮 。



## 方法二：使用 EWS 参控无线网络诊断测试

1. 打开 EWS。请参阅[访问和使用 EWS](#)。
2. 选择**网络**选项卡。
3. 在**无线配置**页上，检查是否选择了“开”。
4. 单击**打印测试报告**按钮打印测试页。

## 降低无线网络中的干扰

以下提示有助于降低无线网络中出现干扰的机会：

- 使无线设备远离大型金属物体（比如档案橱柜）和其他电磁设备（比如微波炉和无绳电话）。因为这些物体会干扰无线电信号
- 使无线设备远离大型砖石结构和其他建筑结构。这些物体可以吸收无线电波并降低信号强度。
- 将接入点或无线路由器放在网络中无线设备能够覆盖到的中心位置上。

## 解决以太网连接问题

检查下列事项：

- 网络是否正常运行。网络集线器、交换机或路由器是否已打开。
- 以太网电缆已在打印机和路由器之间正确连接。以太网电缆已插入打印机上的以太网端口，连接后接头旁的信号灯将亮起。
- 防病毒程序（包括间谍软件防护程序）不影响您的网络连接到打印机。如果防病毒或防火墙软件阻止您的计算机连接到打印机，请使用[HP 在线防火墙疑难解答程序](#)来帮助解决问题。
- 运行 [HP Print and Scan Doctor](#) 以自动解决问题。该实用程序将尝试诊断并解决问题。HP Print and Scan Doctor 可能并不提供所有语言版本。

# A 打印机规格

 **切记：**以下技术规格在出版时是正确的，但可能会有更改。有关最新信息，请访问 HP 支持网站。

## 技术规格

有关详细信息，请访问 HP 支持网站。选择您所在的国家或地区。单击“产品支持和故障排除”。输入打印机前端所显示的名称，然后选择“搜索”。单击“产品信息”，然后选择“产品规格”。

## 系统要求

有关软件和系统要求或未来操作系统发布和支持的信息，请访问 HP 在线支持网站：[hp.com/support](http://hp.com/support)。

## 打印机外形尺寸

图 A-1 打印机尺寸 (dn/dw/w/USB 型号)



表 A-1 打印机尺寸 (dn/dw/w/USB 型号)

测量	打印机完全关闭	打印机完全打开
1.高度	255 毫米	436.25 毫米
2.长度	326 毫米	419.61 毫米
3.宽度	368 毫米	368 毫米
重量	7.9 千克	

图 A-2 打印机尺寸 ( sdn/sdw 型号 )

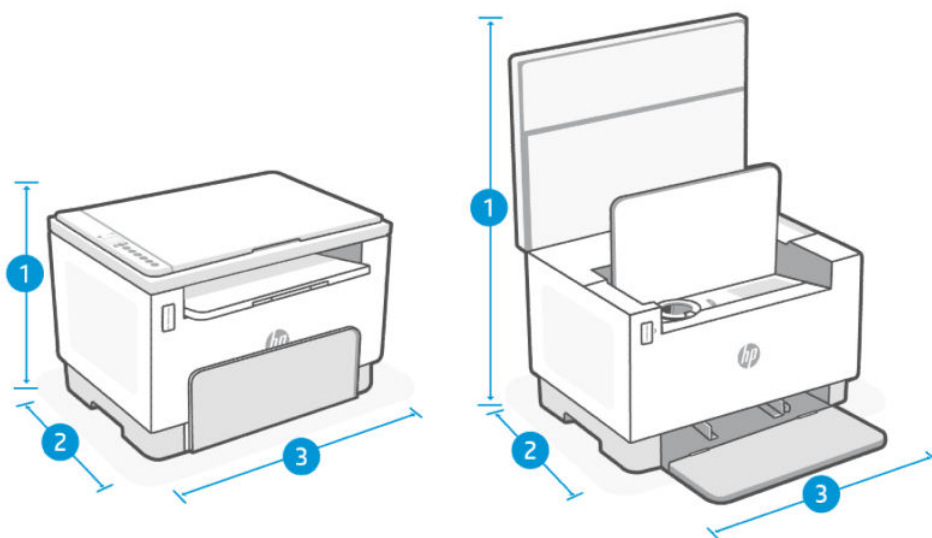

表 A-2 打印机尺寸 ( sdn/sdw 型号 )

测量	打印机完全关闭	打印机完全打开
1.高度	311.40 毫米	452.83 毫米
2.长度	345 毫米	467.64 毫米
3.宽度	418 毫米	418 毫米
重量	9.5 千克	

## 功耗、电气规格和声发射

查阅 [HP 支持](#) 产品特定支持链接 获得当前信息。

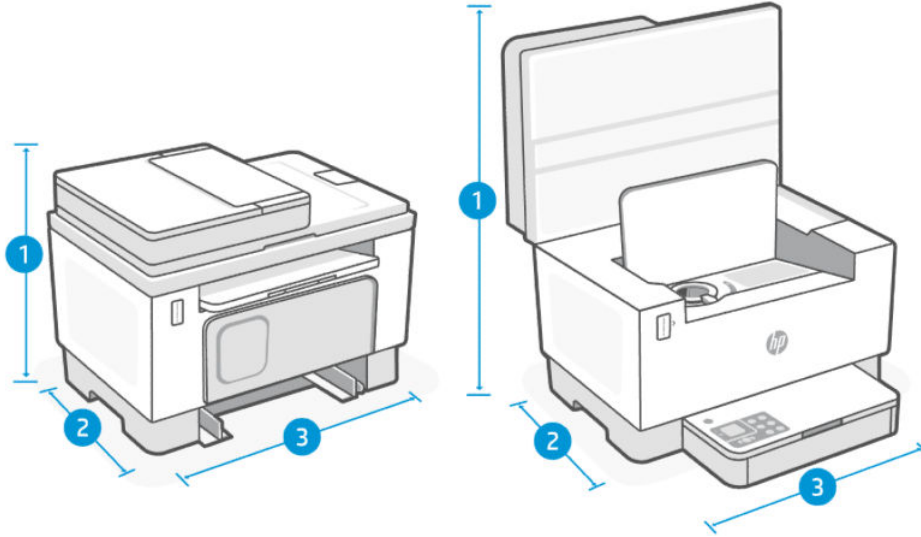
- ⚠ **注意：**电源要求取决于打印机销售的国家/地区。不要转换操作电压，因更改电压所造成的打印机损坏不在产品保修范围内。





## 工作环境范围

表 A-3 工作环境范围

环境	推荐	允许范围
温度	17.5° to 25°C	15°C 至 32°C
操作湿度	30% 到 70% 相对湿度 (RH)，无冷凝	10% 到 80% RH 无冷凝；
相对湿度	相对湿度 (RH) 20% 至 70%，非冷凝	10% 到 80% RH 无冷凝；
海拔高度	不适用	0 到 3048 米

## 警告图标

警告图标定义：以下警告图标可能出现在 HP 产品上。在适用的情况下，采取适当的预防措施。

-  小心：电击
-  小心：表面高温
-  小心：身体部位远离活动部件
-  小心：小心邻近的锋利边缘
-  警告

## 激光警告



**CAUTION** - CLASS 3B INVISIBLE LASER RADIATION WHEN OPEN. AVOID EXPOSURE TO THE BEAM.

**ATTENTION** - RAYONNEMENT LASER INVISIBLE DE CLASSE 3B EN CAS D'OUVERTURE. ÉVITEZ L'EXPOSITION AU FAISCEAU.

**VORSICHT** - UNSICHTBARE LASERSTRAHLUNG KLASSE 3B, WENN ABDECKUNG GEÖFFNET. NICHT DEM STRAHL AUSSETZEN.

**PRECAUCIÓN** - RADIACIÓN LÁSER INVISIBLE DE CLASE 3B PRESENTE AL ABRIR. EVITE LA EXPOSICIÓN AL HAZ.

**WARNING** - OSYNLIG LASERSTRÅLNING KLASS 3B VID ÖPPEN LUCKA UNDVIK EXPONERING FÖR LASERSTRÅLNINGEN.

**VAROITUS** - LUOKAN 3B NÄKYMÄTTÖMÄLLE LASER-SÄTEILYÄ AVATTUNA. VÄLTÄ ALTISTUMISTA SÄTEELLE.

**注意** - 打开时，存在不可见的 3B 类激光辐射，请避免接触该激光束。

**주의** - 커피원 주르 3B 비가시레이저 방사선이 발생할 수 있습니다 . 광선에 노출을 피하십시오 .

**注意** - ここを開くとクラス 3B 不可視レーザー放射が出ます。ビームに身をさらさないこと。

## B 服务和支持

本节介绍服务和支持信息。

### HP 有限保修声明

表 B-1 HP 有限保修声明

HP 产品	有限保修期限*
HP LaserJet Tank MFP 1005、160x、260x series series	一年有限保修

 **注：**\*保修和支持选项依产品、国家/地区和当地法律要求的不同而异。访问 [www.support.hp.com](http://www.support.hp.com)，了解您所在地区的 HP 优质服务与支持选项。有关 HP 耗材有限保修政策的详细信息，请访问 [www.hp.com/go/learnaboutsupplies](http://www.hp.com/go/learnaboutsupplies)。

HP 向最终用户客户保证，此“HP 有限保修”仅适用于 a) 通过 HP Inc.、其子公司、附属公司、授权经销商、授权分销商或国家/地区分销商销售或租赁的 HP 品牌产品；B) 根据此“HP 有限保修”，自购买之日起，在上述规定的期限内，HP 硬件和附件不会出现材料和工艺方面的缺陷。如果 HP 在保修期内注意到此类缺陷，HP 将有权维修或更换证实有缺陷的产品。更换的产品可能为全新或性能等同于全新的产品。HP 可能会使用相同类型的翻新产品进行更换而不是修理退回维修的产品。可能会使用翻新的零部件维修产品。维修商品可能会导致用户生成的数据丢失。

HP 向您保证，自购买之日起，在以上指定期限之内，如果安装和使用均正确无误，HP 软件不会因为材料和工艺方面的缺陷而无法执行其程序指令。在保修期内，如果 HP 收到关于这些缺陷的报告，HP 将更换因为这些缺陷而不能执行其程序指令的软件。

但 HP 不保证其产品的运行不中断或无错误。在合理期限之内，如果 HP 无法修复或更换产品，使其达到保修要求，您在迅速退还产品之后即有权获得购买价格退款。

HP 产品可能包含在性能上等同于新部件或可能临时使用的改造部件。

保修不适用于以下原因导致的缺陷：(a) 维护或校准不当或不充分；(b) 软件、接口、部件或耗材并非 HP 提供；(c) 擅自改装或滥用；(d) 运行环境超出产品公布的环境规格；(e) 场地准备或维护不当。

在当地法律允许的范围内，以上保修是唯一的，再无其它保修条款或附加条件（无论书面还是口头的，明示或暗示的），对于任何内在保证或适销条件、满意质量，或者用于特殊目的适当使用，HP 提出了具体的免责声明。某些国家/地区、州或省不允许限制暗示保修期限，因此以上限制或免责声明对您并不适用。本保修赋予您以特定法定权利，而您可能还拥有局限于不同地理位置的其他权利。请参见此文档末尾的国家/地区特定声明。

HP 的有限保修在任何可为本产品提供支持和销售本 HP 产品的国家/地区或区域均有效。您所享受的保修服务级别可能会根据当地标准而有所变化。因为法律或规章方面的原因，HP 不会改变产品的外形、用途或功能以求在计划之外的国家/地区使用产品。

在当地法规所允许的范围之内，本保修声明中的补偿是您的唯一和全部补偿。除以上所述，对于数据丢失，或对于直接、特殊、间接、后果性的（包括利润下降或数据丢失）或其他损失（无论基于合同、民事侵权还是其他方面），HP 或其供应商概不负责。某些国家/地区、州、省不允许免责或限制间接或后果性损失，因此上述限制或免责条款可能对您不适用。

本声明中所含之保修条款（法律允许范围之外的除外）并不排除、限制或修改销售产品时附带的强制法律权利，并且是该权利的补充。请参见此文档末尾的国家/地区特定声明（如果适用），了解有关消费者权益的详细信息。

## 国家/地区特定条款

在某些司法管辖区，您可能拥有其他法定权利。请参见下文。

### 澳大利亚

澳大利亚消费者享有的权利与上述文件中所述的权利不同。

请忽略上述文件中的任何限制或排除条款，并参考以下信息。

1. 当您以消费者的身份从 HP 购买商品后，根据澳大利亚消费者法律，该商品必须提供质保。您有权因重大故障而更换商品或获得退款，并可因任何其他可在合理程度上预见的损失或损坏获得赔偿。如果商品达不到可接受的质量，则即使未构成重大故障，您也有权要求修复或更换商品。
2. 这意味着，HP 向澳大利亚消费者提供的商品没有明确的质保期。
3. 相反，商品应在消费者充分、合理地了解商品预期状态和状况的期限内，适用于其常见用途。该期限可能因商品而异。
4. 如果您担心 HP 商品不能满足下列任何一项质保，请与 HP 联系。HP 将与您讨论商品的具体性质和情况，以及特定故障/问题是否属于法定质保的范围。

HP 的有限保修不排除、限制或修改您在法律上可能享有的、不能依法排除或限制的任何条件、保修、质保、权利或补救措施（包括根据澳大利亚消费者法律提供的消费者保障）。

相关质保如下：

1. **质量** — HP 提供的商品必须质量合格。质量合格检验的标准是，消费者认为（无论其是否合理、充分地了解商品的状态和状况）商品：
  - 安全、耐用、无缺陷；
  - 外观和表面质量可以接受；以及
  - 适用于此类商品的常见用途。必须考虑商品的性质和价格，以及包装或标签上的任何声明。
2. **披露的目的** — HP 声明，其提供的商品或服务必须合理适合于消费者明确披露的目的。
3. **说明** — HP 提供的商品必须与其提供的说明相符。
4. **样品** — HP 提供的商品必须与其展示的样品相符。
5. **所有权** — 从 HP 购买商品的消费者必须获得该商品的明确所有权。
6. **应尽职责和技能** — HP 必须以应尽职责和技能向您提供服务。
7. **明示保证** — 根据法律要求，HP 须遵守其条款和条件中规定的明示保证。
8. **合理时间** — HP 必须在合理时间内提供维修服务。

如果您认为您有权获得上述任何补救措施或 HP 全球有限保修和技术支持文件项下的任何补救措施，请与 HP 联系：

HP PPS Australia Pty Ltd  
Rhodes Corporate Park, Building F, Level 5  
1 Homebush Bay Drive  
Rhodes, NSW 2138  
Australia

要提出支持请求，请拨打以下电话号码或访问 [www.hp.com.au](http://www.hp.com.au) 并选择“客户服务”选项，以获取最新支持电话列表。

产品	电话
支持所有 HP 产品，以下单独列出的产品除外	13 10 47 国际长途: +61 2 8278-1039
DeskJet、Office Jet、PSC、All-in-One、Photosmart & Personal LaserJet Series 1000、P1000、M1000、Colour LaserJet CP1000 Series 和 CM1415 机型	1300 721 147 国际长途: +61 2 8934 4380

有关消费者权利的详细信息，请访问 [www.consumerlaw.gov.au](http://www.consumerlaw.gov.au) 和 [www.accc.gov.au/consumer guarantees](http://www.accc.gov.au/consumer guarantees)。

## 新西兰

在新西兰，根据新西兰消费者法律，硬件和软件必须提供质保。在新西兰，消费者交易是指一项交易，涉及为个人、家庭或日常使用或消费且不用于商业目的购买商品的个人。对于购买商品用于个人、家庭或日常使用或消费且不用于商业目的的新西兰消费者（以下简称“新西兰消费者”）享有维修、更换或退回故障产品费用的权利，并可获得其他合理可预见损失或损坏的补偿。如果违反了新西兰消费者法，新西兰消费者（定义如上文所述）可以获得将产品退回购买地的费用补偿；此外，如果将货物退还给 HP 对新西兰消费者而言成本较高，那么 HP 将承担收回这些货物的成本。

产品	电话
支持所有 HP 产品，以下单独列出的产品除外	0800 449 553 国际长途: +61 2 8031-8317
DeskJet、Office Jet、PSC、All-in-One、Photosmart & Personal LaserJet Series 1000、P1000、M1000、Colour LaserJet CP1000 Series 和 CM1415 机型	0800 441 147 国际长途: +61 2 8934 4380

## 英国、爱尔兰和马耳他

The HP Limited Warranty is a commercial guarantee voluntarily provided by HP. The name and address of the HP entity responsible for the performance of the HP Limited Warranty in your country/region is as follows:

**UK:** HP Inc UK Limited, Cain Road, Amen Corner, Bracknell, Berkshire, RG12 1HN

**Ireland:** Hewlett-Packard Ireland Limited, Liffey Park Technology Campus, Barnhall Road, Leixlip, Co.Kildare

**Malta:** Hewlett-Packard Europe B.V., Amsterdam, Meyrin Branch, Route du Nant-d'Avril 150, 1217 Meyrin, Switzerland

**United Kingdom:** The HP Limited Warranty benefits apply in addition to any legal rights to a guarantee from seller of nonconformity of goods with the contract of sale. These rights expire six years from delivery of goods for products purchased in England or Wales and five years from delivery of goods for products

purchased in Scotland. However various factors may impact your eligibility to receive these rights. For further information, please consult the following link: Consumer Legal Guarantee (<https://www.hp.com/go/eu-legal>) or you may visit the European Consumer Centers website ([ec.europa.eu/info/live-work-travel-eu/consumers/resolve-your-consumer-complaint/european-consumer-centres-network-ecc-net\\_en](http://ec.europa.eu/info/live-work-travel-eu/consumers/resolve-your-consumer-complaint/european-consumer-centres-network-ecc-net_en)). Consumers have the right to choose whether to claim service under the HP Limited Warranty or against the seller under the legal guarantee.

**Ireland:** The HP Limited Warranty benefits apply in addition to any statutory rights from seller in relation to nonconformity of goods with the contract of sale. However various factors may impact your eligibility to receive these rights. Consumer statutory rights are not limited or affected in any manner by HP Care Pack. For further information, please consult the following link: Consumer Legal Guarantee (<https://www.hp.com/go/eu-legal>) or you may visit the European Consumer Centers website ([ec.europa.eu/info/live-work-travel-eu/consumers/resolve-your-consumer-complaint/european-consumer-centres-network-ecc-net\\_en](http://ec.europa.eu/info/live-work-travel-eu/consumers/resolve-your-consumer-complaint/european-consumer-centres-network-ecc-net_en)). Consumers have the right to choose whether to claim service under the HP Limited Warranty or against the seller under the legal guarantee.

**Malta:** The HP Limited Warranty benefits apply in addition to any legal rights to a two-year guarantee from seller of nonconformity of goods with the contract of sale; however various factors may impact your eligibility to receive these rights. Consumer statutory rights are not limited or affected in any manner by the HP Limited Warranty. For further information, please consult the following link: Consumer Legal Guarantee (<https://www.hp.com/go/eu-legal>) or you may visit the European Consumer Centers website ([ec.europa.eu/info/live-work-travel-eu/consumers/resolve-your-consumer-complaint/european-consumer-centres-network-ecc-net\\_en](http://ec.europa.eu/info/live-work-travel-eu/consumers/resolve-your-consumer-complaint/european-consumer-centres-network-ecc-net_en)). Consumers have the right to choose whether to claim service under the HP Limited Warranty or against the seller under two-year legal guarantee.

## 奥地利、比利时、德国和卢森堡

Die beschränkte HP Herstellergarantie ist eine von HP auf freiwilliger Basis angebotene kommerzielle Garantie. Der Name und die Adresse der HP Gesellschaft, die in Ihrem Land für die Gewährung der beschränkten HP Herstellergarantie verantwortlich ist, sind wie folgt:

**Deutschland:** HP Deutschland GmbH, Schickardstr. 32, D-71034 Böblingen

**Österreich:** HP Austria GmbH., Technologiestrasse 5, A-1120 Wien

**Luxemburg:** Hewlett-Packard Luxembourg S.C.A., 75, Parc d'Activités Capellen, Rue Pafebruc, L-8308 Capellen

**Belgien:** HP Belgium BVBA, Hermeslaan 1A, B-1831 Diegem

Die Rechte aus der beschränkten HP Herstellergarantie gelten zusätzlich zu den gesetzlichen Ansprüchen wegen Sachmängeln auf eine zweijährige Gewährleistung ab dem Lieferdatum. Ob Sie Anspruch auf diese Rechte haben, hängt von zahlreichen Faktoren ab. Die Rechte des Kunden sind in keiner Weise durch die beschränkte HP Herstellergarantie eingeschränkt bzw. betroffen. Weitere Hinweise finden Sie auf der folgenden Website: Gewährleistungsansprüche für Verbraucher ([www.hp.com/go/eu-legal](http://www.hp.com/go/eu-legal)) oder Sie können die Website des Europäischen Verbraucherzentrums ([http://ec.europa.eu/consumers/solving\\_consumer\\_disputes/non-judicial\\_redress/ecc-net/index\\_en.htm](http://ec.europa.eu/consumers/solving_consumer_disputes/non-judicial_redress/ecc-net/index_en.htm)) besuchen. Verbraucher haben das Recht zu wählen, ob sie eine Leistung von HP gemäß der beschränkten HP Herstellergarantie in Anspruch nehmen oder ob sie sich gemäß der gesetzlichen zweijährigen Haftung für Sachmängel (Gewährleistung) sich an den jeweiligen Verkäufer wenden.

## 比利时、法国和卢森堡

La garantie limitée HP est une garantie commerciale fournie volontairement par HP. Voici les coordonnées de l'entité HP responsable de l'exécution de la garantie limitée HP dans votre pays:

**France:** HP France SAS, société par actions simplifiée identifiée sous le numéro 448 694 133 RCS Evry, 1 Avenue du Canada, 91947, Les Ulis



**G.D. Luxembourg:** Hewlett-Packard Luxembourg S.C.A., 75, Parc d'Activités Capellen, Rue Pafebruc, L-8308 Capellen

**Belgique:** HP Belgium BVBA, Hermeslaan 1A, B-1831 Diegem

**France:** Les avantages de la garantie limitée HP s'appliquent en complément des droits dont vous disposez au titre des garanties légales applicables dont le bénéfice est soumis à des conditions spécifiques. Vos droits en tant que consommateur au titre de la garantie légale de conformité mentionnée aux articles L. 211-4 à L. 211-13 du Code de la Consommation et de celle relatives aux défauts de la chose vendue, dans les conditions prévues aux articles 1641 à 1648 et 2232 du Code de Commerce ne sont en aucune façon limités ou affectés par la garantie limitée HP. Pour de plus amples informations, veuillez consulter le lien suivant : Garanties légales accordées au consommateur ([www.hp.com/go/eu-legal](http://www.hp.com/go/eu-legal)). Vous pouvez également consulter le site Web des Centres européens des consommateurs ([http://ec.europa.eu/consumers/solving\\_consumer\\_disputes/non-judicial\\_redress/ecc-net/index\\_en.htm](http://ec.europa.eu/consumers/solving_consumer_disputes/non-judicial_redress/ecc-net/index_en.htm)). Les consommateurs ont le droit de choisir d'exercer leurs droits au titre de la garantie limitée HP, ou auprès du vendeur au titre des garanties légales applicables mentionnées ci-dessus.

#### **POUR RAPPEL:**

Garantie Légale de Conformité:

*« Le vendeur est tenu de livrer un bien conforme au contrat et répond des défauts de conformité existant lors de la délivrance.*

*Il répond également des défauts de conformité résultant de l'emballage, des instructions de montage ou de l'installation lorsque celle-ci a été mise à sa charge par le contrat ou a été réalisée sous sa responsabilité ».*

Article L211-5 du Code de la Consommation:

*« Pour être conforme au contrat, le bien doit:*

*1° Etre propre à l'usage habituellement attendu d'un bien semblable et, le cas échéant:*

*- correspondre à la description donnée par le vendeur et posséder les qualités que celui-ci a présentées à l'acheteur sous forme d'échantillon ou de modèle;*

*- présenter les qualités qu'un acheteur peut légitimement attendre eu égard aux déclarations publiques faites par le vendeur, par le producteur ou par son représentant, notamment dans la publicité ou l'étiquetage;*

*2° Ou présenter les caractéristiques définies d'un commun accord par les parties ou être propre à tout usage spécial recherché par l'acheteur, porté à la connaissance du vendeur et que ce dernier a accepté ».*

Article L211-12 du Code de la Consommation:

*« L'action résultant du défaut de conformité se prescrit par deux ans à compter de la délivrance du bien ».*

Garantie des vices cachés

Article 1641 du Code Civil : *« Le vendeur est tenu de la garantie à raison des défauts cachés de la chose vendue qui la rendent impropre à l'usage auquel on la destine, ou qui diminuent tellement cet usage que l'acheteur ne l'aurait pas acquise, ou n'en aurait donné qu'un moindre prix, s'il les avait connus. »*

Article 1648 alinéa 1 du Code Civil:

*« L'action résultant des vices rédhibitoires doit être intentée par l'acquéreur dans un délai de deux ans à compter de la découverte du vice. »*

**G.D. Luxembourg et Belgique:** Les avantages de la garantie limitée HP s'appliquent en complément des droits dont vous disposez au titre de la garantie de non-conformité des biens avec le contrat de vente. Cependant,

de nombreux facteurs peuvent avoir un impact sur le bénéfice de ces droits. Vos droits en tant que consommateur au titre de ces garanties ne sont en aucune façon limités ou affectés par la garantie limitée HP. Pour de plus amples informations, veuillez consulter le lien suivant: Garanties légales accordées au consommateur ([www.hp.com/go/eu-legal](http://www.hp.com/go/eu-legal)) ou vous pouvez également consulter le site Web des Centres européens des consommateurs ([http://ec.europa.eu/consumers/solving\\_consumer\\_disputes/non-judicial\\_redress/ecc-net/index\\_en.htm](http://ec.europa.eu/consumers/solving_consumer_disputes/non-judicial_redress/ecc-net/index_en.htm)). Les consommateurs ont le droit de choisir de réclamer un service sous la garantie limitée HP ou auprès du vendeur au cours d'une garantie légale de deux ans.

## 意大利

La Garanzia limitata HP è una garanzia commerciale fornita volontariamente da HP. Di seguito sono indicati nome e indirizzo della società HP responsabile della fornitura dei servizi coperti dalla Garanzia limitata HP nel vostro Paese/regione:

**Italia:** HP Italy S.r.l., Via Carlo Donat Cattin,5 20063 Cernusco S/Naviglio

I vantaggi della Garanzia limitata HP vengono concessi ai consumatori in aggiunta ai diritti derivanti dalla garanzia di due anni fornita dal venditore in caso di non conformità dei beni rispetto al contratto di vendita. Tuttavia, diversi fattori possono avere un impatto sulla possibilità di beneficiare di tali diritti. I diritti spettanti ai consumatori in forza della garanzia legale non sono in alcun modo limitati, né modificati dalla Garanzia limitata HP. Per ulteriori informazioni, si prega di consultare il seguente link: Garanzia legale per i clienti ([www.hp.com/go/eu-legal](http://www.hp.com/go/eu-legal)), oppure visitare il sito Web dei Centri europei per i consumatori ([http://ec.europa.eu/consumers/solving\\_consumer\\_disputes/non-judicial\\_redress/ecc-net/index\\_en.htm](http://ec.europa.eu/consumers/solving_consumer_disputes/non-judicial_redress/ecc-net/index_en.htm)). I consumatori hanno il diritto di scegliere se richiedere un servizio usufruendo della Garanzia limitata HP oppure rivolgendosi al venditore per far valere la garanzia legale di due anni.

## 西班牙

Su Garantía limitada de HP es una garantía comercial voluntariamente proporcionada por HP. El nombre y dirección de las entidades HP que proporcionan la Garantía limitada de HP (garantía comercial adicional del fabricante) en su país es:

**España:** Hewlett-Packard Española S.L. Calle Vicente Aleixandre, 1 Parque Empresarial Madrid - Las Rozas, E-28232 Madrid

Los beneficios de la Garantía limitada de HP son adicionales a la garantía legal de 2 años a la que los consumidores tienen derecho a recibir del vendedor en virtud del contrato de compraventa; sin embargo, varios factores pueden afectar su derecho a recibir los beneficios bajo dicha garantía legal. A este respecto, la Garantía limitada de HP no limita o afecta en modo alguno los derechos legales del consumidor (<https://www.hp.com/go/eu-legal>). Para más información, consulte el siguiente enlace: Garantía legal del consumidor o puede visitar el sitio web de los Centros europeos de los consumidores ([ec.europa.eu/info/live-work-travel-eu/consumers/resolve-your-consumer-complaint/european-consumer-centres-network-ecc-net\\_en](http://ec.europa.eu/info/live-work-travel-eu/consumers/resolve-your-consumer-complaint/european-consumer-centres-network-ecc-net_en)). Los clientes tienen derecho a elegir si reclaman un servicio acogiéndose a la Garantía limitada de HP o al vendedor de conformidad con la garantía legal de dos años.

## 丹麦

Den begrænsede HP-garanti er en garanti, der ydes frivilligt af HP. Navn og adresse på det HP-selskab, der er ansvarligt for HP's begrænsede garanti i dit land, er som følger:

**Danmark:** HP Inc Danmark ApS, Engholm Parkvej 8, 3450, Allerød

Den begrænsede HP-garanti gælder i tillæg til eventuelle juridiske rettigheder, for en toårig garanti fra sælgeren af varer, der ikke er i overensstemmelse med salgsaftalen, men forskellige faktorer kan dog påvirke din ret til at opnå disse rettigheder. Forbrugerens lovbestemte rettigheder begrænses eller påvirkes ikke på nogen måde af den begrænsede HP-garanti. Se nedenstående link for at få yderligere oplysninger:

Forbrukerens juridiske garanti ([www.hp.com/go/eu-legal](http://www.hp.com/go/eu-legal)) eller du kan besøge De Europæiske Forbrugercentres websted ([http://ec.europa.eu/consumers/solving\\_consumer\\_disputes/non-judicial\\_redress/ecc-net/index\\_en.htm](http://ec.europa.eu/consumers/solving_consumer_disputes/non-judicial_redress/ecc-net/index_en.htm)). Forbrugere har ret til at vælge, om de vil gøre krav på service i henhold til HP's begrænsede garanti eller hos sælger i henhold til en toårig juridisk garanti.

## 挪威

HPs garanti er en begrenset og kommersiell garanti som HP selv har valgt å tilby. Følgende lokale selskap innestår for garantien:

**Norge:** HP Norge AS, Rolfbuktveien 4b, 1364 Fornebu

HPs garanti kommer i tillegg til det mangelsansvar HP har i henhold til norsk forbrukerkjøpslovgivning, hvor reklamasjonsperioden kan være to eller fem år, avhengig av hvor lenge salgsgjenstanden var ment å vare. Ulike faktorer kan imidlertid ha betydning for om du kvalifiserer til å kreve avhjelp iht slikt mangelsansvar. Forbrukerens lovmessige rettigheter begrenses ikke av HPs garanti. Hvis du vil ha mer informasjon, kan du klikke på følgende kobling: Juridisk garanti for forbruker (<https://www.hp.com/go/eu-legal>) eller du kan besøke nettstedet til de europeiske forbrukersentrene ([ec.europa.eu/info/live-work-travel-eu/consumers/resolve-your-consumer-complaint/european-consumer-centres-network-ecc-net\\_en](http://ec.europa.eu/info/live-work-travel-eu/consumers/resolve-your-consumer-complaint/european-consumer-centres-network-ecc-net_en)). Forbrukere har retten til å velge å kreve service under HPs garanti eller iht selgerens lovpålagte mangelsansvar.

## 瑞典

HP:s begränsade garanti är en kommersiell garanti som tillhandahålls frivilligt av HP. Namn och adress till det HP-företag som ansvarar för HP:s begränsade garanti i ditt land är som följer:

**Sverige:** HP PPS Sverige AB, SE-169 73 Stockholm

Fördelarna som ingår i HP:s begränsade garanti gäller utöver de lagstadgade rättigheterna till tre års garanti från säljaren angående varans bristande överensstämmelse gentemot köpeavtalet, men olika faktorer kan påverka din rätt att utnyttja dessa rättigheter. Konsumentens lagstadgade rättigheter varken begränsas eller påverkas på något sätt av HP:s begränsade garanti. Mer information får du om du följer denna länk: Lagstadgad garanti för konsumenter (<https://www.hp.com/go/eu-legal>) eller så kan du gå till European Consumer Centers webbplats ([ec.europa.eu/info/live-work-travel-eu/consumers/resolve-your-consumer-complaint/european-consumer-centres-network-ecc-net\\_en](http://ec.europa.eu/info/live-work-travel-eu/consumers/resolve-your-consumer-complaint/european-consumer-centres-network-ecc-net_en)). Konsumenter har rätt att välja om de vill ställa krav enligt HP:s begränsade garanti eller på säljaren enligt den lagstadgade treåriga garantin.

## 葡萄牙

A Garantia Limitada HP é uma garantia comercial fornecida voluntariamente pela HP. O nome e a morada da entidade HP responsável pela prestação da Garantia Limitada HP no seu país são os seguintes:

**Portugal:** HPCP – Computing and Printing Portugal, Unipessoal, Lda., Edifício D. Sancho I, Quinta da Fonte, Porto Salvo, Lisboa, Oeiras, 2740 244

As vantagens da Garantia Limitada HP aplicam-se cumulativamente com quaisquer direitos decorrentes da legislação aplicável à garantia de dois anos do vendedor, relativa a defeitos do produto e constante do contrato de venda. Existem, contudo, vários fatores que poderão afetar a sua elegibilidade para beneficiar de tais direitos. Os direitos legalmente atribuídos aos consumidores não são limitados ou afetados de forma alguma pela Garantia Limitada HP. Para mais informações, consulte a ligação seguinte: Garantia legal do consumidor ([www.hp.com/go/eu-legal](http://www.hp.com/go/eu-legal)) ou visite o Web site da Rede dos Centros Europeus do Consumidor ([http://ec.europa.eu/consumers/solving\\_consumer\\_disputes/non-judicial\\_redress/ecc-net/index\\_en.htm](http://ec.europa.eu/consumers/solving_consumer_disputes/non-judicial_redress/ecc-net/index_en.htm)). Os consumidores têm o direito de escolher se pretendem reclamar assistência ao abrigo da Garantia Limitada HP ou contra o vendedor ao abrigo de uma garantia jurídica de dois anos.

## 希腊和塞浦路斯

Η Περιορισμένη εγγύηση HP είναι μια εμπορική εγγύηση η οποία παρέχεται εθελοντικά από την HP. Η επωνυμία και η διεύθυνση του νομικού προσώπου HP που παρέχει την Περιορισμένη εγγύηση HP στη χώρα σας είναι η εξής:

**Ελλάδα /Κύπρος:** HP Printing and Personal Systems Hellas EPE, Tzavella 1-3, 15232 Chalandri, Attiki

**Ελλάδα /Κύπρος:** HP Συστήματα Εκτύπωσης και Προσωπικών Υπολογιστών Ελλάς Εταιρεία Περιορισμένης Ευθύνης, Tzavella 1-3, 15232 Chalandri, Attiki

Τα προνόμια της Περιορισμένης εγγύησης HP ισχύουν επιπλέον των νόμιμων δικαιωμάτων για διετή εγγύηση έναντι του Πωλητή για τη μη συμμόρφωση των προϊόντων με τις συνομολογημένες συμβατικά ιδιότητες, ωστόσο η άσκηση των δικαιωμάτων σας αυτών μπορεί να εξαρτάται από διάφορους παράγοντες. Τα νόμιμα δικαιώματα των καταναλωτών δεν περιορίζονται ούτε επηρεάζονται καθ' οιονδήποτε τρόπο από την Περιορισμένη εγγύηση HP. Για περισσότερες πληροφορίες, συμβουλευτείτε την ακόλουθη τοποθεσία web: Νόμιμη εγγύηση καταναλωτή ([www.hp.com/go/eu-legal](http://www.hp.com/go/eu-legal)) ή μπορείτε να επισκεφτείτε την τοποθεσία web των Ευρωπαϊκών Κέντρων Καταναλωτή ([http://ec.europa.eu/consumers/solving\\_consumer\\_disputes/non-judicial\\_redress/ecc-net/index\\_en.htm](http://ec.europa.eu/consumers/solving_consumer_disputes/non-judicial_redress/ecc-net/index_en.htm)). Οι καταναλωτές έχουν το δικαίωμα να επιλέξουν αν θα αξιώσουν την υπηρεσία στα πλαίσια της Περιορισμένης εγγύησης HP ή από τον πωλητή στα πλαίσια της νόμιμης εγγύησης δύο ετών.

## Ουγγαρία

Α ΗΡ κορλάτοζοτ γότállás egy olyan kereskedelmi γότállás, amelyet a HP a saját elhatározásából biztosít. Az egyes országokban a HP mint gyártó által vállalt korlátozott γότállást biztosító HP vállalatok neve és címe:

**Magyarország:** HP Inc Magyarország Kft., H-1117 Budapest, Alíz utca 1.

Α ΗΡ κορλάτοζοτ γότállásban biztosított jogok azokon a jogokon felül illetik meg Önt, amelyek a termékeknek az adásvételi szerződés szerinti minőségére vonatkozó kétéves, jogszabályban foglalt eladói szavatosságból, továbbá ha az Ön által vásárolt termékre alkalmazandó, a jogszabályban foglalt kötelező eladói γότállásból erednek, azonban számos körülmény hatással lehet arra, hogy ezek a jogok Önt megilletik-e. További információért kérjük, keresse fel a következő webhelyet: Jogi Tájékoztató Fogyasztóknak ([www.hp.com/go/eu-legal](http://www.hp.com/go/eu-legal)) vagy látogassa meg az Európai Fogyasztói Központok webhelyét ([http://ec.europa.eu/consumers/solving\\_consumer\\_disputes/non-judicial\\_redress/ecc-net/index\\_en.htm](http://ec.europa.eu/consumers/solving_consumer_disputes/non-judicial_redress/ecc-net/index_en.htm)). Α fogyasztóknak jogában áll, hogy megválasszák, hogy a γότállással kapcsolatos igényüket a ΗΡ κορλάτοζοτ γότállás alapján vagy a kétéves, jogszabályban foglalt eladói szavatosság, illetve, ha alkalmazandó, a jogszabályban foglalt kötelező eladói γότállás alapján érvényesítik.

## 捷克共和国

Omezená záruka HP je obchodní zárukou dobrovolně poskytovanou společností HP. Názvy a adresy společností skupiny HP, které odpovídají za plnění omezené záruky HP ve vaší zemi, jsou následující:

**Česká republika:** HP Inc Czech Republic s. r. o., Za Brumlovkou 5/1559, 140 00 Praha 4

Výhody, poskytované omezenou zárukou HP, se uplatňují jako doplněk k jakýmkoli právním nárokům na dvouletou záruku poskytnutou prodejcem v případě nesouladu zboží s kupní smlouvou. Váš nárok na uznání těchto práv však může záviset na mnohých faktorech. Omezená záruka HP žádným způsobem neomezuje ani neovlivňuje zákonná práva zákazníka. Další informace získáte kliknutím na následující odkaz: Zákonná záruka spotřebitele ([www.hp.com/go/eu-legal](http://www.hp.com/go/eu-legal)) případně můžete navštívit webové stránky Evropského spotřebitelského centra ([http://ec.europa.eu/consumers/solving\\_consumer\\_disputes/non-judicial\\_redress/ecc-net/index\\_en.htm](http://ec.europa.eu/consumers/solving_consumer_disputes/non-judicial_redress/ecc-net/index_en.htm)). Spotřebitelé mají právo se rozhodnout, zda chtějí službu reklamovat v rámci omezené záruky HP nebo v rámci zákonem stanovené dvouleté záruky u prodejce.

## 斯洛伐克

Obmedzená záruka HP je obchodná záruka, ktorú spoločnosť HP poskytuje dobrovoľne. Meno a adresa subjektu HP, ktorý zabezpečuje plnenie vyplývajúce z Obmedzenej záruky HP vo vašej krajine:

**Slovenská republika:** HP Inc Slovakia, s.r.o., Galvaniho 7, 821 04 Bratislava

Výhody Obmedzenej záruky HP sa uplatnia vedľa prípadných zákazníkových zákonných nárokov voči predávajúcemu z vád, ktoré spočívajú v nesúlade vlastností tovaru s jeho popisom podľa predmetnej zmluvy. Možnosť uplatnenia takých prípadných nárokov však môže závisieť od rôznych faktorov. Služby Obmedzenej záruky HP žiadnym spôsobom neobmedzujú ani neovplyvňujú zákonné práva zákazníka, ktorý je spotrebiteľom. Ďalšie informácie nájdete na nasledujúcom prepojení: Zákonná záruka spotrebiteľa ([www.hp.com/go/eu-legal](http://www.hp.com/go/eu-legal)), prípadne môžete navštíviť webovú lokalitu európskych zákazníckych stredísk ([http://ec.europa.eu/consumers/solving\\_consumer\\_disputes/non-judicial\\_redress/ecc-net/index\\_en.htm](http://ec.europa.eu/consumers/solving_consumer_disputes/non-judicial_redress/ecc-net/index_en.htm)). Spotrebiteľia majú právo zvoliť si, či chcú uplatniť servis v rámci Obmedzenej záruky HP alebo počas zákonnej dvojročnej záručnej lehoty u predajcu.

## 波兰

Ograniczona gwarancja HP to komercyjna gwarancja udzielona dobrowolnie przez HP. Nazwa i adres podmiotu HP odpowiedzialnego za realizację Ograniczonej gwarancji HP w Polsce:

**Polska:** HP Inc Polska sp. z o.o., Szturmowa 2a, 02-678 Warszawa, wpisana do rejestru przedsiębiorców prowadzonego przez Sąd Rejonowy dla m.st. Warszawy w Warszawie, XIII Wydział Gospodarczy Krajowego Rejestru Sądowego, pod numerem KRS 0000546115, NIP 5213690563, REGON 360916326, GIOŚ E0020757WZBW, kapitał zakładowy 480.000 PLN.

Świadczenia wynikające z Ograniczonej gwarancji HP stanowią dodatek do praw przysługujących nabywcy w związku z dwuletnią odpowiedzialnością sprzedawcy z tytułu niezgodności towaru z umową (rękojmia). Niemniej, na możliwość korzystania z tych praw mają wpływ różne czynniki. Ograniczona gwarancja HP w żaden sposób nie ogranicza praw konsumenta ani na nie nie wpływa. Więcej informacji można znaleźć pod następującym łączem: Gwarancja prawna konsumenta ([www.hp.com/go/eu-legal](http://www.hp.com/go/eu-legal)), można także odwiedzić stronę internetową Europejskiego Centrum Konsumentckiego ([http://ec.europa.eu/consumers/solving\\_consumer\\_disputes/non-judicial\\_redress/ecc-net/index\\_en.htm](http://ec.europa.eu/consumers/solving_consumer_disputes/non-judicial_redress/ecc-net/index_en.htm)). Konsumentci mają prawo wyboru co do możliwości skorzystania albo z usług gwarancyjnych przysługujących w ramach Ograniczonej gwarancji HP albo z uprawnień wynikających z dwuletniej rękojmi w stosunku do sprzedawcy.

## 保加利亚

Ограничената гаранция на HP представлява търговска гаранция, доброволно предоставяна от HP. Името и адресът на дружеството на HP за вашата страна, отговорно за предоставянето на гаранционната поддръжка в рамките на Ограничената гаранция на HP, са както следва:

HP Inc Bulgaria EOOD (Ейч Пи Инк България EOOD), гр. София 1766, район р-н Младост, бул. Околовръстен Път No 258, Бизнес Център Камбаните

Предимствата на Ограничената гаранция на HP се прилагат в допълнение към всички законови права за двугодишна гаранция от продавача при несъответствие на стоката с договора за продажба. Въпреки това, различни фактори могат да окажат влияние върху условията за получаване на тези права. Законните права на потребителите не са ограничени или засегнати по никакъв начин от Ограничената гаранция на HP. За допълнителна информация, моля вижте Правната гаранция на потребителя ([www.hp.com/go/eu-legal](http://www.hp.com/go/eu-legal)) или посетете уебсайта на Европейския потребителски център ([http://ec.europa.eu/consumers/solving\\_consumer\\_disputes/non-judicial\\_redress/ecc-net/index\\_en.htm](http://ec.europa.eu/consumers/solving_consumer_disputes/non-judicial_redress/ecc-net/index_en.htm)). Потребителите имат правото да избират дали да претендират за извършване на услуга в рамките на Ограничената гаранция на HP или да потърсят такава от търговеца в рамките на двугодишната правна гаранция.

## 罗马尼亚

Garanția limitată HP este o garanție comercială furnizată în mod voluntar de către HP. Numele și adresa entității HP răspunzătoare de punerea în aplicare a Garanției limitate HP în țara dumneavoastră sunt următoarele:

**România:** HP Inc Romania SRL, 5 Fabrica de Glucoza Str., Building F, Ground Floor and Floor 8, 2nd District, București

Beneficiile Garanției limitate HP se aplică suplimentar față de orice drepturi privind garanția de doi ani oferită de vânzător pentru neconformitatea bunurilor cu contractul de vânzare; cu toate acestea, diverși factori pot avea impact asupra eligibilității dvs. de a beneficia de aceste drepturi. Drepturile legale ale consumatorului nu sunt limitate sau afectate în vreun fel de Garanția limitată HP. Pentru informații suplimentare consultați următorul link: garanția acordată consumatorului prin lege ([www.hp.com/go/eu-legal](http://www.hp.com/go/eu-legal)) sau puteți accesa site-ul Centrul European al Consumatorilor ([http://ec.europa.eu/consumers/solving\\_consumer\\_disputes/non-judicial\\_redress/ecc-net/index\\_en.htm](http://ec.europa.eu/consumers/solving_consumer_disputes/non-judicial_redress/ecc-net/index_en.htm)). Consumatorii au dreptul să aleagă dacă să pretindă despăgubiri în cadrul Garanției limitate HP sau de la vânzător, în cadrul garanției legale de doi ani.

## 比利时和荷兰

De Beperkte Garantie van HP is een commerciële garantie vrijwillig verstrekt door HP. De naam en het adres van de HP-entiteit die verantwoordelijk is voor het uitvoeren van de Beperkte Garantie van HP in uw land is als volgt:

**Nederland:** HP Nederland B.V., Startbaan 16, 1187 XR Amstelveen

**België:** HP Belgium BVBA, Hermeslaan 1A, B-1831 Diegem

De voordelen van de Beperkte Garantie van HP vormen een aanvulling op de wettelijke garantie voor consumenten gedurende twee jaren na de levering te verlenen door de verkoper bij een gebrek aan conformiteit van de goederen met de relevante verkoopsovereenkomst. Niettemin kunnen diverse factoren een impact hebben op uw eventuele aanspraak op deze wettelijke rechten. De wettelijke rechten van de consument worden op geen enkele wijze beperkt of beïnvloed door de Beperkte Garantie van HP. Raadpleeg voor meer informatie de volgende webpagina: Wettelijke garantie van de consument ([www.hp.com/go/eu-legal](http://www.hp.com/go/eu-legal)) of u kan de website van het Europees Consumenten Centrum bezoeken ([http://ec.europa.eu/consumers/solving\\_consumer\\_disputes/non-judicial\\_redress/ecc-net/index\\_en.htm](http://ec.europa.eu/consumers/solving_consumer_disputes/non-judicial_redress/ecc-net/index_en.htm)). Consumenten hebben het recht om te kiezen tussen enerzijds de Beperkte Garantie van HP of anderzijds het aanspreken van de verkoper in toepassing van de wettelijke garantie.

## 芬兰

HP:n rajoitettu takuu on HP:n vapaaehtoisesti antama kaupallinen takuu. HP:n myöntämästä takuusta maassanne vastaavan HP:n edustajan yhteystiedot ovat:

**Suomi:** HP Finland Oy, Piispankalliontie, FIN - 02200 Espoo

HP:n takuun edut ovat voimassa mahdollisten kuluttajansuojalakiin perustuvien oikeuksien lisäksi sen varalta, että tuote ei vastaa myyntisopimusta. Saat lisätietoja seuraavasta linkistä: Kuluttajansuoja ([www.hp.com/go/eu-legal](http://www.hp.com/go/eu-legal)) tai voit käydä Euroopan kuluttajakeskuksen sivustolla ([http://ec.europa.eu/consumers/solving\\_consumer\\_disputes/non-judicial\\_redress/ecc-net/index\\_en.htm](http://ec.europa.eu/consumers/solving_consumer_disputes/non-judicial_redress/ecc-net/index_en.htm)). Kuluttajilla on oikeus vaatia virheen korjausta HP:n takuun ja kuluttajansuojan perusteella HP:lta tai myyjältä.

## 斯洛文尼亚

Omejena garancija HP je prostovoljna trgovska garancija, ki jo zagotavlja podjetje HP. Ime in naslov poslovne enote HP, ki je odgovorna za omejeno garancijo HP v vaši državi/regiji, sta naslednja:

**Slovenija:** Hewlett-Packard Europe B.V., Amsterdam, Meyrin Branch, Route du Nant-d'Avril 150, 1217 Meyrin, Switzerland

Ugodnosti omejene garancije HP veljajo poleg zakonskih pravic, ki ob sklenitvi kupoprodajne pogodbe izhajajo iz dveletne garancije prodajalca v primeru neskladnosti blaga, vendar lahko na izpolnjevanje pogojev za uveljavitev pravic vplivajo različni dejavniki. Omejena garancija HP nikakor ne omejuje strankinih z zakonom predpisanih pravic in ne vpliva nanje. Za dodatne informacije glejte naslednjo povezavo: Strankino pravno jamstvo ([www.hp.com/go/eu-legal](http://www.hp.com/go/eu-legal)); ali pa obiščite spletno mesto evropskih središč za potrošnike ([http://ec.europa.eu/consumers/solving\\_consumer\\_disputes/non-judicial\\_redress/ecc-net/index\\_en.htm](http://ec.europa.eu/consumers/solving_consumer_disputes/non-judicial_redress/ecc-net/index_en.htm)). Potrošniki imajo pravico izbrati, ali bodo uveljavljali pravice do storitev v skladu z omejeno garancijo HP ali proti prodajalcu v skladu z dvoletno zakonsko garancijo.

## 克罗地亚语

HP ograničeno jamstvo komercialno je dobrovoljno jamstvo koje pruža HP. Ime i adresa HP subjekta odgovornog za HP ograničeno jamstvo u vašoj državi/regiji:

**Hrvatska:** HP Computing and Printing d.o.o. za računalne i srodne aktivnosti, Radnička cesta 41, 10000 Zagreb

Pogodnosti HP ograničenog jamstva vrijede zajedno uz sva zakonska prava na dvogodišnje jamstvo kod bilo kojeg prodavača s obzirom na nepodudaranje robe s ugovorom o kupnji. Međutim, razni faktori mogu utjecati na vašu mogućnost ostvarivanja tih prava. HP ograničeno jamstvo ni na koji način ne utječe niti ne ograničava zakonska prava potrošača. Dodatne informacije potražite na ovoj adresi: Zakonsko jamstvo za potrošače ([www.hp.com/go/eu-legal](http://www.hp.com/go/eu-legal)) ili možete posjetiti web-mjesto Europskih potrošačkih centara ([http://ec.europa.eu/consumers/solving\\_consumer\\_disputes/non-judicial\\_redress/ecc-net/index\\_en.htm](http://ec.europa.eu/consumers/solving_consumer_disputes/non-judicial_redress/ecc-net/index_en.htm)). Potrošači imaju pravo odabrati žele li ostvariti svoja potraživanja u sklopu HP ograničenog jamstva ili pravnog jamstva prodavača u trajanju ispod dvije godine.

## 拉脱维亚

HP ierobežotā garantija ir komercgarantija, kuru brīvprātīgi nodrošina HP. HP uzņēmums, kas sniedz HP ierobežotās garantijas servisa nodrošinājumu jūsu valstī:

**Latvija:** HP Finland Oy, PO Box 515, 02201 Espoo, Finland

HP ierobežotās garantijas priekšrocības tiek piedāvātas papildus jebkurām likumīgajām tiesībām uz pārdevēja un/vai ražotāju nodrošinātu divu gadu garantiju gadījumā, ja preces neatbilst pirkuma līgumam, tomēr šo tiesību saņemšanu var ietekmēt vairāki faktori. HP ierobežotā garantija nekādā veidā neierobežo un neietekmē patērētāju likumīgās tiesības. Lai iegūtu plašāku informāciju, izmantojiet šo saiti: Patērētāju likumīgā garantija ([www.hp.com/go/eu-legal](http://www.hp.com/go/eu-legal)) vai arī Eiropas Patērētāju tiesību aizsardzības centra tīmekļa vietni ([http://ec.europa.eu/consumers/solving\\_consumer\\_disputes/non-judicial\\_redress/ecc-net/index\\_en.htm](http://ec.europa.eu/consumers/solving_consumer_disputes/non-judicial_redress/ecc-net/index_en.htm)). Patērētājiem ir tiesības izvēlēties, vai pieprasīt servisa nodrošinājumu saskaņā ar HP ierobežoto garantiju, vai arī pārdevēja sniegto divu gadu garantiju.

## 立陶宛

HP ribotoji garantija yra HP savanoriškai teikiama komercinė garantija. Toliau pateikiami HP bendrovių, teikiančių HP garantiją (gamintojo garantiją) jūsų šalyje, pavadinimai ir adresai:

**Lietuva:** HP Finland Oy, PO Box 515, 02201 Espoo, Finland

HP ribotoji garantija papildomai taikoma kartu su bet kokiomis kitomis įstatymais nustatytais teisėmis į pardavėjo suteikiamą dviejų metų laikotarpio garantiją dėl prekių atitikties pardavimo sutarčiai, tačiau tai, ar jums ši teisė bus suteikiama, gali priklausyti nuo įvairių aplinkybių. HP ribotoji garantija niekaip neapriboja ir neįtakoja įstatymais nustatytų vartotojo teisių. Daugiau informacijos rasite paspaudę šią nuorodą: Teisinė vartotojo garantija ([www.hp.com/go/eu-legal](http://www.hp.com/go/eu-legal)) arba apsilankę Europos vartotojų centro internetinėje svetainėje ([http://ec.europa.eu/consumers/solving\\_consumer\\_disputes/non-judicial\\_redress/ecc-net/](http://ec.europa.eu/consumers/solving_consumer_disputes/non-judicial_redress/ecc-net/))

[index\\_en.htm](#)). Vartotojai turi teisę prašyti atlikti techninį aptarnavimą pagal HP ribotąją garantiją arba pardavėjo teikiamą dviejų metų įstatymais nustatytą garantiją.

## 爱沙尼亚

HP piiratud garantii on HP poolt vabatahtlikult pakutav kaubanduslik garantii. HP piiratud garantii eest vastutab HP üksus aadressil:

**Eesti:** HP Finland Oy, PO Box 515, 02201 Espoo, Finland

HP piiratud garantii rakendub lisaks seaduses ettenähtud müüjapoolsele kaheaastasele garantiile, juhul kui toode ei vasta müügilepingu tingimustele. Siiski võib esineda asjaolusid, mille puhul teie jaoks need õigused ei pruugi kehtida. HP piiratud garantii ei piira ega mõjuta mingil moel tarbija seadusjärgseid õigusi. Lisateavet leiate järgmiselt lingilt: tarbija õiguslik garantii ([www.hp.com/go/eu-legal](http://www.hp.com/go/eu-legal)) või võite külastada Euroopa tarbijakeskuste veebisaiti ([http://ec.europa.eu/consumers/solving\\_consumer\\_disputes/non-judicial\\_redress/ecc-net/index\\_en.htm](http://ec.europa.eu/consumers/solving_consumer_disputes/non-judicial_redress/ecc-net/index_en.htm)). Tarbijal on õigus valida, kas ta soovib kasutada HP piiratud garantiid või seadusega ette nähtud müüjapoolset kaheaastast garantiid.

## 俄罗斯

### Срок службы принтера для России

Срок службы данного принтера HP составляет пять лет в нормальных условиях эксплуатации. Срок службы отсчитывается с момента ввода принтера в эксплуатацию. В конце срока службы HP рекомендует посетить веб-сайт нашей службы поддержки по адресу [www.hp.com/support](http://www.hp.com/support) и/или связаться с авторизованным поставщиком услуг HP для получения рекомендаций в отношении дальнейшего безопасного использования принтера.

## HP 高级保护保修：HP LaserJet Tank 智能闪充粉盒和惠普激光成像鼓有限保修声明

此 HP 产品保证没有材料和工艺方面的缺陷。

本保修不适用于 (a) 以任何方式重新填充、翻新、重新制造或篡改的产品，但使用打印机手册中指定的智能闪充粉盒除外；(b) 由于误用、不正确的存放或在打印机产品所规定的环境规范外运行该产品而导致的问题；或 (c) 日常使用而导致的磨损。

要获得保修服务，请将产品返回到销售处（书面描述出现的问题并提供打印样品）或联系惠普 (HP) 客户支持。除非当地法律另有规定，否则 HP 将决定应该更换证实有问题的产品还是为您退款。

在当地法规允许范围之内，以上担保条款是唯一性条款，没有其他任何明示或暗示的担保或条款（无论书面的还是口头的），关于适销性、满意品质以及特殊用途适用性的任何暗示担保或条款，惠普特此声明免责。

在当地法规允许范围之内，对于直接、特殊、间接、后果性的（包括利润下降或数据丢失）或其他损失（无论基于合同、民事侵权还是其他方面），惠普或其供应商概不负责。

本声明中所含之保修条款（法律允许范围之外的除外）并不排除、限制或修改销售产品时附带的强制法律权利，并且是该权利的补充。



## 关于非 HP 耗材的 HP 政策

HP 不建议使用非 HP 智能闪充粉盒、非 HP 硒鼓、非 HP 激光成像鼓和非 HP 成像系统组件，无论是新的还是重新制造的。

 **注：**对于 HP LaserJet Tank 产品，保修不包括损坏、污染导致的打印机或成像鼓故障或相关后果，或者使用非 HP 智能闪充粉盒、非 HP 硒鼓、非 HP 激光成像鼓和非 HP 成像系统组件导致的常规打印缺陷。对于这类情况，HP 将针对具体故障或损坏所进行的打印机维护收取标准的工时和材料费用。

## HP 防伪网站

如果您使用 HP 激光成像鼓时，软件或固件消息提示您安装的是以前使用过的成像鼓，请访问 <https://www.hp.com/go/anticounterfeit>。HP 将帮助您确定该成像鼓是否为原装产品并采取措施解决问题。

如果发现以下情况，那么智能闪充粉盒或成像鼓可能不是原装 HP 智能闪充粉盒或原装 HP 激光成像鼓：

- 耗材状态页面提示安装或使用了非 HP 耗材或者二手或非正品耗材。
- 软件或固件消息提示安装或使用了非 HP 耗材或者二手或非正品耗材。
- 遇到许多与智能闪充粉盒或成像鼓有关的问题。
- 智能闪充粉盒或成像鼓外观不正常（例如，外包装与 HP 包装不同）。

## 最终用户许可协议

在使用本软件设备前，请仔细阅读下列条款和条件：

本最终用户许可协议（以下简称“EULA”）是 (a) 您（个人或单一实体）与 (b) HP Inc.（以下简称“HP”）之间签订的法律协议，用于监管您对您 HP 产品中安装的或由 HP 提供给您使用的、不受您与 HP 或其供应商之间签订的单独许可协议约束的任何软件产品（以下简称“HP 软件”）的使用。其他软件的联机文档中也可能包含 EULA。术语“软件产品”指的是计算机软件，可能包括相关的媒体、印刷材料和“联机”或电子文档。

HP 产品中可能附带了对本 EULA 的修正或补充。

软件产品中所含权利都是在您同意本 EULA 的条款与条件的前提下提供的。通过安装、复制、下载或以其它方式使用软件产品，您应同意受本最终用户许可协议的条款的约束。如果您不接受许可协议中的条款，对您的全部赔偿是您在 14 天内将全部产品（硬件和软件）原封不动返还购买处，依据购买处的退款政策获得退款。

本 EULA 是一项全球协议，并不针对任何特定国家/地区、省/市/州/直辖市/自治区或领土。如果您是作为您所在国家/地区、省/市/州/直辖市/自治区或领土相关消费者立法意义上的消费者购买本软件，则尽管本协议中存在任何相反的规定，本协议中的任何规定都不会影响您在此类消费者立法下可能拥有的任何不可排除的法定权利或补救措施，并且本协议受这些权利和补救措施的约束。有关消费者权利的更多信息，请参阅第 16 节。

**1. 许可证的授予。**如果您遵守本 EULA 中的所有条款和条件，HP 便授予您以下权利：

- a. 使用。您可以在一台计算机（“您的计算机”）上使用此软件产品。如果此软件产品是通过 Internet 提供给您的，并且最初曾被许可在多台计算机上使用，则您只能在那些计算机上安装和使用此软件产品。您不得在多台计算机上使用为目的而将此软件产品的组成部分分离。您无权分销本软件产品，也无权修改本软件产品或禁用本软件产品的任何许可或控制功能。为了使用此软件产品，您可以将它加载到您的计算机的临时存储器 (RAM) 中。
  - b. 存储。您可以将此软件产品复制到 HP 产品的本地存储器或存储设备中。
  - c. 复制。您可以制作此软件产品的存档或备份副本，前提是副本包含原软件产品的所有专有权声明，并且只用于备份目的。
  - d. 保留权利。HP 及其供应商保留此 EULA 中未明确授予您的所有权利。
  - e. 自由软件。尽管有本 EULA 的条款和条件的规定，但此软件产品中所有属于非专有性 HP 软件或第三方按公共许可证提供的软件（“自由软件”）的部分都是按照此类自由软件所附带的软件许可协议的条款与条件许可给您的，这些协议的形式可能是单独的协议，也可能是拆封授权契约或下载时接受的电子许可证条款。您在使用自由软件时仅受此类许可证的条款和条件的约束。
  - f. 恢复解决方案。您的 HP 产品附带/专用的任何软件恢复解决方案无论是采用了基于硬盘驱动器的形式还是基于外部媒体的形式（例如软盘、CD 或 DVD），抑或是以其他任何形式提供，均只能用于恢复最初购买恢复解决方案时其所附属/专用的 HP 产品的硬盘。使用此类恢复解决方案所包含的任何 Microsoft 操作系统软件时，应受 Microsoft 许可协议的约束。
2. **升级。**若要使用标识为升级版本的软件产品，您必须首先获得由 HP 标识为符合升级资格的原软件产品的许可。升级之后，您不得继续使用构成合格升级基础的原软件产品。使用本软件产品，即表示您还同意在您的 HP 产品连接到互联网时 HP 可自动访问该产品以检查某些软件产品的版本或状态，并可自动下载此类软件产品的升级或更新并装入您的 HP 产品，以提供保持本软件产品和您的 HP 产品的功能、性能或安全性以及简化向您提供支持或其他服务所需的新版本或更新。在某些情况下，根据升级或者更新类型，将（通过弹出窗口或者其他方式）向您发出通知，需要您启动升级或者更新。
  3. **附加软件。**除非 HP 随原软件产品的更新或补充提供了其他条款，否则本 EULA 适用于 HP 提供的这类更新或补充。如果此类条款之间有冲突，则以其他条款为准。
  4. **转让。**
    - a. 第三方。此软件产品的原用户可以将此软件产品一次性转让给另一最终用户。任何转让都必须包括所有组成部分、媒体、印刷材料、本 EULA，如有真品证书则也应包括在内。该转让不能是间接转让，如委托。在转让前，得到所转让产品的最终用户必须同意所有 EULA 条款。在转让此软件产品时，您的许可证自动终止。
    - b. 限制。您不得出租、租赁或出借此软件产品，或对此软件产品进行商业分时使用或将其用于商业部门。除本 EULA 明确规定的以外，您不得再许可、分配或转让许可证或软件产品。
  5. **所有权。**软件产品和用户文档中的所有知识产权均属于 HP 或其供应商所有并受法律保护，这些法律包括（但不限于）美国版权、商业机密和商标法，以及其他适用法律和国际条约规定。您不得从软件产品中移除任何产品标识、版权声明或专有限制。
  6. **对逆向工程的限制。**您不得对软件产品进行反向工程、反编译或反汇编；尽管有此项限制，但如果适用法律授权上述活动并仅在适用法律授权的范围内从事上述活动，或本 EULA 中有明确规定则不在此限。
  7. **期限。**除非本 EULA 终止或被拒绝，否则始终有效。如果满足本 EULA 其他地方规定的终止条件或者您违反本 EULA 的任何条款或条件，本 EULA 也将终止。
  8. **数据收集通知。**

## 同意收集/使用数据。

- a. 您同意 HP 及其附属公司可以收集、组合和使用您提供的与软件产品支持服务相关的设备和个人用户信息。HP 同意在未征得您同意的情况下，不使用这些信息对您进行市场营销。如需了解有关 HP 数据收集实践的详细信息，请访问 [www.hp.com/go/privacy](http://www.hp.com/go/privacy)
- b. HP 将利用 Cookie 和其他网络技术工具来收集与 HP 软件和贵方 HP 产品相关的匿名技术信息。这些数据将用于提供升级和相关支持或第 2 节中介绍的其他服务。HP 还将收集您的 Internet 协议地址或与您的 HP 产品关联的其他唯一标识符信息等个人信息以及您在注册 HP 产品时提供的数据。提供升级和相关支持或者其他服务的同时，该数据将用于向您发送市场通讯（在适用法律要求的情况下，每次都取得您的明确同意）。

在适用法律允许的范围内，如果您接受这些条件，就表示您同意 HP 及其分支机构和附属机构收集和使用匿名数据和大数据，如本 EULA 和 HP 隐私政策中描述：[www.hp.com/go/privacy](http://www.hp.com/go/privacy)

- c. 第三方收集/使用。您的 HP 产品中包括的某些软件程序由第三方提供商为您提供，给您单独许可（“第三方软件”）。即使您选择不激活/购买第三方软件，第三方软件也可以在您的 HP 产品上安装和运行。第三方软件可以收集和传输有关您系统的技术信息（也就是，IP 地址、专有设备标识符、安装的软件版本，等等）以及其他系统信息。该信息由第三方用于识别技术系统属性，确保软件的最新版本安装到您的系统上。如果您不想让第三方软件收集该技术信息或者不想让第三方软件自动发送版本更新，您应首先卸载软件，然后连接互联网。
9. **免责条款。**在适用法律允许的最大范围内，HP 及其供应商按“原样”提供存在所有缺陷的软件产品，因此拒绝所有其他明示、暗示或法定的担保、义务和条件，包括但不限于以下担保：(i) 所有权和非侵权；(ii) 适销性；(iii) 适合特定用途；(iv) 软件产品将可与非 HP 耗材或附件搭配使用；以及 (v)，软件产品无病毒。某些州/管辖区不允许排除暗示的保修或不允许限制暗示保修的期限，因此从总体上讲，以上免责声明可能对您不适用。
  10. **责任限制。**按照中国法律，无论您遭受什么损失，HP 及其供应商根据本 EULA 的任何规定下的全部责任，以及您由于上述所有损失而获得的唯一补偿，应仅限于您实际专门为此软件产品支付的金额或 5.00 美元（以两者中金额较大者为准）。在适用法律允许的最大限度内，HP 或其供应商在任何情况下对于因使用或无法使用本软件产品引起或与此相关的或其他情况下与本 EULA 的任何条款相关的任何特殊、偶发、间接或继发的损害（包括但不限于因利润或机密或其他信息损失、业务中断、人身伤害或暴露隐私而产生的损害）概不负责，即使已告知 HP 或任何供应商可能发生此类损害或补偿未达到其最初目标也是如此。某些州/管辖区不允许排除或限制意外性或随发性的损害，因此上述限制或排除条款可能对您不适用。
  11. **美国政府客户。**美国政府按照 FAR 12.211 和 12.212，根据 HP 的标准商业许可，获得商业计算机软件、计算机软件文档和商业制品的技术数据的许可证。
  12. **符合出口法律。**您应遵循美国和其他国家/地区的所有法律法规（“出口法律”），以确保软件产品 (1) 在直接或间接出口时不违反出口法律，(2) 不用于出口法律禁止的任何用途，包括但不限于核武器或生化武器扩散。
  13. **签署协议的能力和权力。**您声明您已达到所居住州的法定成人年龄，并且（如果适用的话）已获得雇主的恰当授权来签署本协议。
  14. **适用法。**本 EULA 受到设备购买国家的法律的管辖。
  15. **完整协议。**本 EULA（包括 HP 产品附带的对本 EULA 的任何补充或修正）构成您与 HP 就此软件产品达成的完整协议，并且取代与软件产品或本 EULA 涵盖的任何其他对象相关的所有之前或当前的口头或书面沟通、建议和陈述。如果任何 HP 政策或支持服务程序的条款与本 EULA 有冲突，则以本 EULA 条款为准。

- 16. 客户权利。**部分国家/地区、省/市/州/直辖市/自治区或领土的消费者可享受消费者立法规定的某些法定权利和补救措施，对此 HP 的责任不能被合法排除或受到限制。如果您是作为您所在国家/地区、省/市/州/直辖市/自治区或领土相关消费者立法意义上的消费者购买本软件，则本 EULA 的条款（包括担保免责声明、限制和责任免除）必须按照适用法律解读，并且仅在该适用法律允许的最大范围内适用。

**澳大利亚消费者：**如果您是作为《2010 年澳大利亚竞争和消费者法案》(Cth) 中“澳大利亚消费者法”意义上的消费者获得该软件，那么尽管本 EULA 有任何其他规定：

- a. 该软件具有“澳大利亚消费者法”中不可排除的保证，包括商品质量达到可接受水准，且服务以应有的关注和技巧提供。您有权因重大故障而更换产品或得到退款，并可因其他可在合理程度上预见的损失或损坏获得赔偿。如果软件达不到可接受的质量，则即使未构成重大故障，您也有权使软件得到修复或更换。
- b. 本 EULA 中的任何内容都不排除、限制或修改“澳大利亚消费者法”暗示或赋予的任何权利或补救措施，或任何担保、保证或其他条款或条件，这些都是不能合法排除或加以限制的；以及
- c. 本 EULA 中的明示保证为您提供的权益是您根据“澳大利亚消费者法”可以获得的其他权利和补救措施之外的权益。您在“澳大利亚消费者法”下的权利如与明示担保中包含的任何限制不一致，则以您在“澳大利亚消费者法”下的权利为准。
- d. 软件可能能够保留用户生成的数据。HP 特此通知您，如 HP 修复您的软件，该修复可能会导致数据丢失。在法律允许的最大范围内，HP 在本协议中的责任限制和排除适用于任何此类数据丢失。

如果您认为您有权享受本协议项下的任何保修或任何上述补救措施，请联系 HP：

HP PPS Australia Pty Ltd

Rhodes Corporate Park, Building F, Level 5

1 Homebush Bay Drive

Rhodes, NSW 2138

澳大利亚

要发起支持请求或保修索赔，请拨打 13 10 47（澳大利亚境内）或 +61 2 8278 1039（如拨打国际电话）或访问 [www8.hp.com/au/en/contact-hp/phone-assist.html](http://www8.hp.com/au/en/contact-hp/phone-assist.html)，了解最新的电话支持号码列表。

如果您是“澳大利亚消费者法”意义上的消费者，并且您购买的软件或软件保修和支持服务不是通常为个人、家庭或日常使用或消费而购买的，那么尽管本 EULA 有任何其他规定，HP 仍限制其对未能遵守消费者担保的如下责任：

- a. 为软件提供保修或支持服务：对于以下任意一项或多项：重新提供服务或支付重新提供服务的费用；
- b. 提供软件：对于以下任意一项或多项：更换软件或提供同等软件；修复软件；支付更换软件或购买同等软件的费用；或者支付修复软件的费用；以及
- c. 在法律允许的最大范围内。

**新西兰消费者：**在新西兰，该软件具有《1993年消费者保障法》规定的无法排除的保证。在新西兰，消费者交易是指一项交易，涉及为个人、家庭或日常使用或消费且不用于商业目的购买商品的个人。对于购买商品用于个人、家庭或日常使用或消费且不用于商业目的的新西兰消费者（以下简称“新西兰消费者”）享有维修、更换或退回故障产品费用的权利，并可获得其他合理可预见损失或损坏的补偿。如果违反了新西兰消费者法，新西兰消费者（定义如上文所述）可以获得将产品退回购买地的费用补偿；此外，如果将货物退还给 HP 对新西兰消费者而言成本较高，那么 HP 将承担收回这些货物的成本。如提供的任何产品或服务用于商业目的，您同意《1993年消费者保障法》不适用，并且鉴于交易的性质和价值，这是公平且合理的。

本文所含信息如有更改，恕不另行通知。此处提及的所有其它产品名称可能是其各自所属公司的商标。在适用法律允许的范围内，HP 产品与服务的全部保修条款在此类产品和服务附带的保修声明中均已列明。此处内容不代表任何额外保修。在适用法律允许的范围内，HP 对此处任何技术性编辑性的错误或遗漏概不负责。

## 客户自行维修保修服务

为了最大程度缩短维修时间，以及能够更为灵活地更换有问题的部件，HP 产品采用了许多客户自行维修部件 (Customer Self Repair, CSR)。如果在诊断期间，HP 确定可以使用 CSR 部件完成修理，则 HP 会将该部件直接发运给您以进行更换。CSR 部件包括两种类型：1) 必须由客户自行维修的部件。如果要求 HP 更换这些部件，则会向您收取该服务的差旅和人工成本。2) 可选由客户自行维修的部件。这些部件也属客户自行维修部件。但是，如果客户要求 HP 更换该部件，则根据产品指定的保修服务类型，可能会为您免费更换。

根据部件的可提供性和地理位置条件的允许，CSR 部件将在下一个营业日运送交付。如果地理位置条件允许，HP 可以提供需额外付费的当日或四小时内运送交付服务。如果需要协助，可致电 HP 技术支持中心，技术人员会通过电话提供帮助。HP 在 CSR 更换部件随附的材料中指定了是否需要将存在问题的部件退还给 HP。如果需要向 HP 返送有问题的部件，必须在指定的时间内将有问题的部件返送到 HP，通常是在 5 个工作日内。必须将故障部件同产品发货资料中的相关文档一并返还。如未返还故障部件，则 HP 可能会向您开具更换件帐单。如果采用客户自行修理，则由 HP 承担运送和返还部件的所有费用，以及确定要使用的快递/运输公司。

## 客户支持

表 B-2 客户支持

支持	URL 链接
获得贵方国家/地区的电话支持 准备好产品名称、序列号、购买日期及问题说明。	国家/地区电话号码位于您的产品包装箱中的传单上，或在 <a href="http://www.hp.com/support">www.hp.com/support</a> 上
获得 24 小时互联网支持，下载软件工具和驱动程序	<a href="http://www.hp.com/support">www.hp.com/support</a>
订购其他 HP 服务或维护协议。	<a href="http://www.hp.com/go/carepack">www.hp.com/go/carepack</a>
注册产品	<a href="http://www.register.hp.com">www.register.hp.com</a>

## C 环境产品管理计划

本节介绍 HP 的环境友好型产品管理计划。

### 保护环境

HP 致力于为用户提供高质量并符合环保标准的产品。为了最大限度地降低对环境的影响，本产品的的设计具有多个属性。

### 臭氧制造

本产品向空气中排出的臭氧已按标准化协议经过测量，当这些排放数据应用于办公室工作区预期高使用场景时，HP 可判断在打印过程中产生的臭氧量不大，未超出任何当前的室内空气质量标准或准则。

参考 -

判断硬拷贝设备排放量的测试方法遵照向带有打印功能的办公设备授予的环保标签；DE-UZ 205 – BAM；2018 年 1 月。

以每天在 30.6 立方米的室内打印 2 小时的臭氧浓度为准，其中通风率为每小时换气 0.68 次，使用 HP 打印耗材。

### 功率

在“Ready/Sleep/Off”模式中，能耗大大降低，从而节省了自然资源、降低了经济成本，但不会影响本产品的卓越性能。标有 ENERGY STAR（能源之星）徽标的 HP 打印和成像设备符合美国环保署 ENERGY STAR（能源之星）成像设备的规范。以下标记将出现在符合 ENERGY STAR（能源之星）规范的成像产品上：



符合 ENERGY STAR 的其他成像产品型号信息在以下位置列出：

[www.hp.com/go/energystar](http://www.hp.com/go/energystar)

### 碳粉消耗

EconoMode 会减少碳粉用量，因而可延长成像鼓的使用寿命。HP 建议不要一直使用经济模式。如果始终使用“经济模式”，则碳粉使用时间可能要比成像鼓中机械部件的寿命还要长。

## 用纸

该产品的手动双面打印功能（双面打印）及 N-up 打印（在一页上打印多页）功能可减少纸张使用以及对自然资源的需求。

## 塑料

按照国际标准，大于 25 克的塑料带有标记，这增强了本产品在使用寿命结束时识别可回收塑料的能力。

## HP LaserJet 打印耗材

原装 HP 耗材的设计具有环保意识。HP 让您在打印时可以轻松节约资源和纸张。耗材用完之后，可以轻松回收再利用。<sup>1</sup>

退回给 HP Planet Partners 的所有 HP 智能闪充粉盒均经过多个阶段的回收过程。通过 HP Planet Partners 回收的原装 HP 智能闪充粉盒不会送去填埋，并且 HP 不会重注或转售原装 HP 智能闪充粉盒。

**要参加 HP Planet Partners 的归还和回收计划，请访问 [www.hp.com/recycle](http://www.hp.com/recycle)。有关如何归还 HP 打印耗材的信息，请选择您所在的国家/地区。每个新 HP LaserJet 智能闪充粉盒中还附带多种语言的计划信息和说明。**

<sup>1</sup> 计划是否适用因国家/地区而异。有关详细信息，请访问 [www.hp.com/recycle](http://www.hp.com/recycle)

## 纸张

本产品可使用再生纸和轻磅纸 (EcoFFICIENT™)，但这些纸张要符合《HP 激光打印机系列打印介质指南》中概述的准则。根据 EN12281:2002，本产品适合使用再生纸和轻磅纸 (EcoFFICIENT™)。

## 材料限制

本 HP 产品不会增加汞含量。

## 用户处理废弃设备（欧盟和印度）



此符号表示请不要将您的产品与其他生活垃圾一起处理。相反，您应该保护人类健康和环境，将废弃设备移交到指定回收点对其进行处理，以便回收废弃的电子电机设备。有关详细信息，请联系您的生活垃圾处理服务，或访问：[www.hp.com/recycle](http://www.hp.com/recycle)

## 电子硬件回收

HP 鼓励客户回收使用过的电子硬件。有关回收计划的详细信息，请访问：[www.hp.com/recycle](http://www.hp.com/recycle)

## 硬件回收利用信息（巴西）



**Não descarte o  
produto eletrônico  
em lixo comum**

Este produto eletrônico e seus componentes não devem ser descartados no lixo comum, pois embora estejam em conformidade com padrões mundiais de restrição a substâncias nocivas, podem conter, ainda que em quantidades mínimas, substâncias impactantes ao meio ambiente. Ao final da vida útil deste produto, o usuário deverá entregá-lo à HP. A não observância dessa orientação sujeitará o infrator às sanções previstas em lei.

Após o uso, as pilhas e/ou baterias dos produtos HP deverão ser entregues ao estabelecimento comercial ou rede de assistência técnica autorizada pela HP.

Para maiores informações, inclusive sobre os pontos de recebimento, acesse:

[www8.hp.com/br/pt/ads/planet-partners/index.html](http://www8.hp.com/br/pt/ads/planet-partners/index.html)

## 化学物质

HP 会根据需要为用户提供有关产品中所含化学物质的信息，以遵从法律要求，如 REACH（欧盟执委会和欧盟理事会法规 EC 第 1907/2006 号）。可从以下网站查找有关此产品的化学物质信息报告：

[www.hp.com/go/reach](http://www.hp.com/go/reach)

## 符合欧盟委员会条例 1275/2008 的产品功率数据

在连接所有的有线网络端口并激活所有的无线网络端口的情况下，对于产品的用电数据，包括联网待机产品的耗电量，请参考产品 IT ECO 声明的 P14 部分“其他信息”，网址为 [www.hp.com/hpinfo/globalcitizenship/environment/productdata/itecodesktop-pc.html](http://www.hp.com/hpinfo/globalcitizenship/environment/productdata/itecodesktop-pc.html)

## SEPA 环保标志用户信息（中国）

中国环境标识认证产品用户说明

噪声大于 63.0 dB(A)的办公设备不宜放置于办公室内，请在独立的隔离区域使用。

如需长时间使用本产品或打印大量文件，请确保在通风良好的房间内使用。

如果您需要确认本产品处于零能耗状态，请按下电源关闭按钮，并将插头从电源插座断开。

您可以使用再生纸，以减少资源耗费。



## 对打印机、传真机和复印机的中国能效标识实施的监管

依据“复印机、打印机和传真机能源效率标识实施规则”，本打印机具有中国能效标签。根据“复印机、打印机和传真机能效限定值及能效等级”（“GB21521”）决定并计算得出该标签上所示的能效等级和 TEC (典型能耗) 值。

### 1. 能效等级

能效等级分为三个等级，等级 1 级能效最高。根据产品类型和打印速度标准决定能效限定值。

### 2. 能效信息

#### 2.1 LaserJet 打印机和高性能喷墨打印机

- 典型能耗

典型能耗是正常运行 GB21521 测试方法中指定的时间后的耗电量。此数据表示为每周千瓦时 (kWh)。

标签上所示的能效数字按涵盖根据“复印机、打印机和传真机能源效率标识实施规则”选择的登记装置中所有配置的代表性配置测定而得。因此，本特定产品型号的实际能耗可能与标签上所示的数据不同。

有关规格的详细信息，请参阅 GB21521 标准的当前版本。

## 危险物质限制声明（印度）

This product, as well as its related consumables and spares, complies with the reduction in hazardous substances provisions of the "India E-waste Rule 2016." It does not contain lead, mercury, hexavalent chromium, polybrominated biphenyls or polybrominated diphenyl ethers in concentrations exceeding 0.1 weight % and 0.01 weight % for cadmium, except where allowed pursuant to the exemptions set in Schedule 2 of the Rule.

## WEEE（土耳其）

Türkiye Cumhuriyeti: AEEE Yönetmeliğine Uygundur

## 有害物质/元素及其含量表（中国）

产品中有害物质或元素的名称及含量  
The Table of Hazardous Substances/Elements and their Content  
根据中国《电器电子产品有害物质限制使用管理办法》  
As required by China's Management Methods for Restricted Use of  
Hazardous Substances in Electrical and Electronic Products



部件名称 Part Name	有害物质 Hazardous Substances					
	铅 Lead (Pb)	汞 Mercury (Hg)	镉 Cadmium (Cd)	六价铬 Hexavalent Chromium (Cr(VI))	多溴联苯 Polybrominated biphenyls (PBB)	多溴二苯醚 Polybrominated diphenyl ethers (PBDE)
打印引擎	X	○	○	○	○	○
复印机组件	X	○	○	○	○	○
控制面板	X	○	○	○	○	○
塑料外壳	○	○	○	○	○	○
格式化板组件	X	○	○	○	○	○
碳粉盒	X	○	○	○	○	○

CHR-LJ-PK-MFP-02

表格依据SJ/T 11364 的规定编制。

This form has been prepared in compliance with the provisions of SJ/T 11364.

○：表示该有害物质在该部件所有均质材料中的含量均在GB/T 26572 规定的限量要求以下。  
○: Indicates that the content of said hazardous substance in all of the homogenous materials in the component is within the limits required by GB/T 26572.

X：表示该有害物质至少在该部件的某一均质材料中的含量超出GB/T 26572 规定的限量要求。  
X: Indicates that the content of said hazardous substance exceeds the limits required by GB/T 26572 in at least one homogenous material in the component.

此表中所有名称中含“X”的部件均符合中国 RoHS达标管理目录限用物质应用例外清单的豁免。  
All parts named in this table with an "X" are in compliance with the China RoHS "List of Exceptions to RoHS Compliance Management Catalog (or China RoHS Exemptions)".

此表中所有名称中含“X”的部件均符合欧盟 RoHS 立法。  
All parts named in this table with an "X" are in compliance with the European Union's RoHS Legislation.

注：环保使用期限的参考标识取决于产品正常工作的温度和湿度等条件  
Note: The referenced Environmental Protection Use Period Marking was determined according to normal operating use conditions of the product such as temperature and humidity.

## 材料安全数据表 (MSDS)

您可以通过访问 HP 网站获取含有化学物质的耗材（如碳粉）的材料安全数据表 (MSDS)，网址为：  
[www.hp.com/go/msds](http://www.hp.com/go/msds)

# EPEAT

许多 HP 产品设计来满足 EPEAT 要求。EPEAT 是一种帮助识别更环保电子设备的综合环境评级。有关 EPEAT 的详细信息，请访问：[www.epeat.net](http://www.epeat.net)。有关 HP EPEAT 注册产品的信息，请访问 [www8.hp.com/us/en/hp-information/global-citizenship/index.html](http://www8.hp.com/us/en/hp-information/global-citizenship/index.html)

## 限用物质标记存在条件声明（中国台湾）

台灣 限用物質含有情況標示聲明書

Taiwan Declaration of the Presence Condition of the Restricted Substances Marking

單元 Unit	限用物質及其化學符號 Restricted substances and its chemical symbols					
	鉛Lead (Pb)	汞Mercury (Hg)	鎘Cadmium (Cd)	六價鉻 Hexavalent chromium (Cr <sup>++6</sup> )	多溴聯苯 Polybrominated biphenyls (PBB)	多溴二苯醚 Polybrominated diphenyl ethers (PBDE)
列印引擎 Print engine	—	○	○	○	○	○
外觀和紙匣 External Casing and Trays	○	○	○	○	○	○
電源供應器 Power Supply	—	○	○	○	○	○
電線 Cables	○	○	○	○	○	○
印刷電路板 Print printed circuit board	—	○	○	○	○	○
控制面板 Control panel	—	○	○	○	○	○
碳粉匣 Cartridge	○	○	○	○	○	○
掃描器組件 Scanner assembly	—	○	○	○	○	○
<p>備考1. “超出0.1 wt %” 及 “超出0.01 wt %” 係指限用物質之百分比含量超出百分比含量基準值。 Note 1: “Exceeding 0.1 wt %” and “exceeding 0.01 wt %” indicate that the percentage content of the restricted substance exceeds the reference percentage value of presence condition.</p> <p>備考2. “○” 係指該項限用物質之百分比含量未超出百分比含量基準值。 Note 2: “o” indicates that the percentage content of the restricted substance does not exceed the percentage of reference value of presence.</p> <p>備考3. “—” 係指該項限用物質為排除項目。 Note 3: The “-” indicates that the restricted substance corresponds to the exemption.</p>						

TWR-LI-PE-MFP-02

若要存取產品的最新使用指南或手冊，請前往 [www.support.hp.com](http://www.support.hp.com)。選取搜尋您的產品，然後依照畫面上的指示繼續執行。

To access the latest user guides or manuals for your product, go to [www.support.hp.com](http://www.support.hp.com). Select **Find your product**, and then follow the onscreen instructions.

## 有关更多信息

如需了解下列有关环保的相关信息：

- 本产品以及许多相关 HP 产品的产品环保概况表
- HP 对于环境保护事业的投入
- HP 的环境保护管理系统
- HP 的废弃产品回收利用计划
- 物质安全数据表

访问 [www.hp.com/go/environment](http://www.hp.com/go/environment)

也可访问 [www.hp.com/recycle](http://www.hp.com/recycle)

## D 规范信息

本节介绍法规声明。

### 规章声明

打印机符合您所在国家/地区的产品规范要求。

### 欧盟和英国管制声明



携带 CE 标志和 UKCA 标志的产品符合下面的一项或多项可能适用的欧盟指令和/或等效的英国法定文书：低电压指令 2014/35/EU、EMC 指令 2014/30/EU、生态设计指令 2009/125/EC、RED 2014/53/EU、RoHS 指令 2011/65/EU。

是否符合以上指令通过使用适用的欧盟协调标准判定。您可以从以下网站找到完整的欧盟和英国符合性声明：website: [www.hp.com/go/certificates](http://www.hp.com/go/certificates)（按可以在管制标签中找到的产品型号名称或其管制型号 (RMN) 进行搜索）。

管制事项的联系方式：电子邮件 [techregshelp@hp.com](mailto:techregshelp@hp.com)

管制事项的欧盟联系信息：

HP Deutschland GmbH, HP HQ-TRE, 71025 Boeblingen, Germany

管制事项的英国联系信息：

HP Inc UK Ltd, Regulatory Enquiries, Earley West, 300 Thames Valley Park Drive, Reading, RG6 1PT

### 管制型号标识号

为了便于管理识别，已给本产品分配了一个法定型号编号。请勿将此法规机型识别号码与商品名称或产品编号混淆。

表 D-1 管制型号标识号

产品型号	监管型号
HP LaserJet Tank MFP 1005	SHNGC-2101-00
HP LaserJet Tank MFP 2606dn	
HP LaserJet Tank MFP 2602dn	

表 D-1 管制型号标识号 (续)

产品型号	监管型号
HP LaserJet Tank MFP 2606sdn	
HP LaserJet Tank MFP 2602sdn	
HP LaserJet Tank MFP 2606sdw	SHNGC-2101-01A
HP LaserJet Tank MFP 1602w	SHNGC-2101-01
HP LaserJet Tank MFP 1005w	
HP LaserJet Tank MFP 2604dw	
HP LaserJet Tank MFP 1604w	
HP LaserJet Tank MFP 2606sdw	
HP LaserJet Tank MFP 2602sdw	
HP LaserJet Tank MFP 2604sdw	
HP LaserJet Tank MFP 2606sdn	SHNGC-2101-00A

## FCC 规定

此设备经测试证明符合 FCC 规则第 15 部分中关于 B 类数字设备的限制规定。上述限制规定旨在为在住宅内使用时提供合理保护，避免受到有害干扰。本设备生成、使用并可能辐射射频能量。如果不按说明中的要求安装和使用本设备，有可能对无线电通信产生有害干扰。但是，即便符合限制规定，也不能保证在特定场景下使用时不会产生干扰。如果通过开关此设备，确定对无线电或电视信号接收造成了有害干扰，建议用户通过以下一项或多项措施消除干扰：

- 调整接收天线的方向或位置。
- 增加设备和接收器之间的距离。
- 将该设备与信号接收器连接到不同的电路上。
- 咨询经销商或经验丰富的无线电/电视技术人员。

 **注：**未经 HP 明确许可而对打印机实施任何更改或修改将终止用户使用本设备的权利。

根据 FCC 规则第 15 部分对于 B 类设备的规定，必须使用屏蔽接口电缆。

## 加拿大 - 加拿大工业部 ICES-003 合规性声明

CAN ICES-3(B)/NMB-3(B)

## 电源线说明

确保电源符合产品的额定电压要求。额定电压标注在产品标签上。本产品使用 110-127 伏交流电或 220-240 Vac 电压，频率为 50/60 Hz。

用电源线将本产品连接到接地的交流电源插座。

 **注意：**为防止损坏产品，请仅使用产品附带的电源线。

## 激光安全

美国食品和药物管理局的设备和放射健康中心 (CDRH) 自 1976 年 8 月 1 日起实施了有关激光产品的法规。在美国销售的产品必须遵守该法规。根据 1968 年《控制辐射、确保健康安全法》，该设备被美国卫生和公众服务部 (DHHS) 辐射性能标准认证为“1 级”激光产品。由于设备内部放射的辐射完全限制在保护罩和外层护盖内，因此激光束在正常用户操作的任何阶段都不会逸出。

**警告！** 使用控件、进行调整、或者执行非本用户指南介绍的其他流程可能会导致人体接触危险辐射。

如需了解美国/加拿大其他法规事宜，请联系：

HP Inc.

HP Inc. 1501 Page Mill Rd, Palo Alto, CA 94304, USA

发送电子邮件至：(Techregshelp@hp.com) 或致电：+1 (650) 857-1501

## 芬兰激光声明

### Luokan 1 laserlaite

HP LaserJet MFP M232–M237, laserkirjoitin on käyttäjän kannalta turvallinen luokan 1 laserlaite. Normaalisessa käytössä kirjoittimen suojakoteloointi estää lasersäteen pääsyn laitteen ulkopuolelle. Laitteen turvallisuusluokka on määritetty standardin EN 60825-1 (2014) mukaisesti.

### VAROITUS !

Laitteen käyttäminen muulla kuin käyttöohjeessa mainitulla tavalla saattaa altistaa käyttäjän turvallisuusluokan 1 ylittävälle näkymättömälle lasersäteilylle.

### WARNING !

Om apparaten används på annat sätt än i bruksanvisning specificerats, kan användaren utsättas för osynlig laserstrålning, som överskrider gränsen för laserklass 1.

### HUOLTO

HP LaserJet MFP M232–M237 - kirjoittimen sisällä ei ole käyttäjän huollettavissa olevia kohteita. Laitteen saa avata ja huoltaa ainoastaan sen huoltamiseen koulutettu henkilö. Tällaiseksi huoltotoimenpiteeksi ei katsota väriainekasetin vaihtamista, paperiradan puhdistusta tai muita käyttäjän käsikirjassa lueteltuja, käyttäjän tehtäväksi tarkoitettuja ylläpitotoimia, jotka voidaan suorittaa ilman erikoistyökaluja.

### VARO !

Mikäli kirjoittimen suojakotelo avataan, olet alttiina näkymättömälle lasersäteilylle laitteen ollessa toiminnassa. Älä katso säteeseen.

### WARNING !

Om laserprinterns skyddshölje öppnas då apparaten är i funktion, utsättas användaren för osynlig laserstrålning. Betrakta ej strålen.

Tiedot laitteessa käytettävän laserdiodin säteilyominaisuuksista: Aallonpituus 775–795 nm Teho 5 m W  
Luokan 3B laser.

## GS 声明 ( 德国 )

Das Gerät ist nicht für die Benutzung im unmittelbaren Gesichtsfeld am Bildschirmarbeitsplatz vorgesehen. Um störende Reflexionen am Bildschirmarbeitsplatz zu vermeiden, darf dieses Produkt nicht im unmittelbaren Gesichtsfeld platziert werden.

Das Gerät ist kein Bildschirmarbeitsplatz gemäß BildscharbV. Bei ungünstigen Lichtverhältnissen (z. B. direkte Sonneneinstrahlung) kann es zu Reflexionen auf dem Display und damit zu Einschränkungen der Lesbarkeit der dargestellten Zeichen kommen.

Die Bilddarstellung dieses Gerätes ist nicht für verlängerte Bildschirmtätigkeiten geeignet.

## 北欧地区声明 ( 丹麦、芬兰、挪威、瑞典 )

### 丹麦:

Apparatets stikprop skal tilsættes en stikkontakt med jord, som giver forbindelse til stikproppens jord.

### 芬兰:

Laite on liitettävä suojakoskettimilla varustettuun pistorasiaan.

### 挪威:

Apparatet må tilkoples jordet stikkontakt.

### 瑞典:

Apparaten skall anslutas till jordat uttag.

## 欧亚一致性 ( 亚美尼亚、白俄罗斯、哈萨克斯坦、吉尔吉斯斯坦、俄罗斯 )

### Производитель и дата производства



HP Inc.

Адрес: 1501 Page Mill Road, Palo Alto, California 94304, U.S.

Дата производства зашифрована в 10-значном серийном номере, расположенном на наклейке со служебной информацией изделия. 4-я, 5-я и 6-я цифры обозначают год и неделю производства. 4-я цифра обозначает год, например, «3» обозначает, что изделие произведено в «2013» году. 5-я и 6-я цифры обозначают номер недели в году производства, например, «12» обозначает «12-ю» неделю.

### Өндіруші және өндіру мерзімі

HP Inc.

Мекенжайы: 1501 Page Mill Road, Palo Alto, California 94304, U.S.

Өнімнің жасалу мерзімін табу үшін өнімнің қызмет көрсету жапсырмасындағы 10 таңбадан тұратын сериялық нөмірін қараңыз. 4-ші, 5-ші және 6-шы сандар өнімнің жасалған жылы мен аптасын



көрсетеді. 4-ші сан жылын көрсетеді, мысалы «3» саны «2013» дегенді білдіреді. 5-ші және 6-шы сандары берілген жылдың қай аптасында жасалғанын көрсетеді, мысалы, «12» саны «12-ші» апта дегенді білдіреді.

## Местные представители

**Россия:** ООО "Эйч Пи Инк",

Российская Федерация, 125171, г. Москва, Ленинградское шоссе, 16А, стр.3,

Телефон/факс: +7 495 797 35 00 / +7 499 92132 50

**Казахстан:** Филиал компании "ЭйчПи Глобал Трейдинг Би.Ви.", Республика Казахстан, 050040, г. Алматы, Бостандыкский район, проспект Аль-Фараби, 77/7,

Телефон/факс: + 7 7 27 355 35 52

## Жергілікті өкілдіктері

**Ресей:** ООО "Эйч Пи Инк",

Ресей Федерациясы, 125171, Мәскеу, Ленинград шоссесі, 16А блок 3,

Телефон/факс: +7 495 797 35 00 / +7 499 92132 50

**Қазақстан:** "ЭйчПи Глобал Трейдинг Би.Ви." компаниясының Қазақстандағы филиалы, Қазақстан Республикасы, 050040, Алматы к., Бостандық ауданы, Әл-Фараби даңғылы, 77/7,

Телефон/факс: +7 727 355 35 52

## 无线声明

本节中的声明仅适用于具有无线功能的打印机。

## FCC 合规声明—美国

### Exposure to radio frequency radiation

- ⚠ **注意:** The radiated output power of this device is far below the FCC radio frequency exposure limits. Nevertheless, the device shall be used in such a manner that the potential for human contact during normal operation is minimized.

In order to avoid the possibility of exceeding the FCC radio frequency exposure limits, human proximity to the antenna shall not be less than 20 cm during normal operation.

This device complies with Part 15 of FCC Rules. Operation is subject to the following two conditions: (1) this device may not cause interference, and (2) this device must accept any interference, including interference that may cause undesired operation of the device.

- ⚠ **注意:** Based on Section 15.21 of the FCC rules, changes of modifications to the operation of this product without the express approval by HP may invalidate its authorized use.

## 澳大利亚声明

此设备配备一个无线电发射（无线）装置。为防止无线电发射曝光对人体造成伤害，建议在距离头部、颈部或身体不小于 20 厘米的位置操作本设备。

## 白俄罗斯声明

В соответствии с Постановлением Совета Министров Республики Беларусь от 24 мая 2017 года № 383 (об описании и порядке применения знака соответствия к техническому регламенту Республики Беларусь) продукция, требующая подтверждения соответствия техническому регламенту Республики Беларусь, размещенная на рынке Республики Беларусь, должна быть маркирована знаком соответствия TP BY.



## 巴西 ANATEL 声明

Este equipamento não tem direito à proteção contra interferência prejudicial e não pode causar interferência em sistemas devidamente autorizados.

Para maiores informações consulte o site da ANATEL – [www.anatel.gov.br](http://www.anatel.gov.br)

## 加拿大声明

**For Indoor Use.** This digital apparatus does not exceed the Class B limits for radio noise emissions from digital apparatus as set out in the radio interference regulations of the Canadian Department of Communications. The internal wireless radio complies with RSS 210 of Industry Canada.

**Pour l'usage d'intérieur.** Le présent appareil numérique n'émet pas de bruits radioélectriques dépassant les limites applicables aux appareils numériques de Classe B prescrites dans le règlement sur le brouillage radioélectrique édicté par le Ministère des Communications du Canada. Le composant RF interne est conforme à la norme CNR-210 d'Industrie Canada.

## 中国 CMIIT 无线声明

中国无线电发射设备通告

型号核准代码显示在产品本体的铭牌上。

## 韩国声明

무선 전용제품:

해당 무선설비는 전파혼신 가능성이 있으므로 인명안전과 관련된 서비스는 할 수 없음. (무선모듈제품이 설치되어있는경우)

## 中国台湾声明（繁体中文）

取得審驗證明之低功率射頻器材，非經核准，公司、商號或使用者均不得擅自變更頻率、加大功率或變更原設計之特性及功能。低功率射頻器材之使用不得影響飛航安全及干擾合法通信；經發現有干擾現象時，應立即停用，並改善至無干擾時方得繼續使用。前述合法通信，指依電信管理法規定作業之無線電通信。低功率射頻器材須忍受合法通信或工業、科學及醫療用電波輻射性電機設備之干擾。

應避免影響附近雷達系統之操作。

高增益指向性天線只得應用於固定式點對點系統。

## 5 GHz 产品运行 加拿大工业部

- △ **注意：** When using IEEE 802.11a wireless LAN, this product is restricted to indoor use, due to its operation in the 5.15- to 5.25-GHz frequency range. Industry Canada requires this product to be used indoors for the frequency range of 5.15 GHz to 5.25 GHz to reduce the potential for harmful interference to co-channel mobile satellite systems. High-power radar is allocated as the primary user of the 5.25- to 5.35-GHz and 5.65- to 5.85-GHz bands. These radar stations can cause interference with and/or damage to this device.

Lors de l'utilisation d'un réseau local sans fil IEEE 802.11a, ce produit est réservé à une utilisation en intérieur en raison de sa plage de fréquences, comprise entre 5,15 et 5,25 GHz. Industrie Canada recommande l'utilisation en intérieur de ce produit pour la plage de fréquences comprise entre 5,15 et 5,25 GHz afin de réduire les interférences nuisibles potentielles avec les systèmes de satellite portables utilisant le même canal. Le radar à haute puissance est défini comme étant le principal utilisateur des bandes 5,25 à 5,35 GHz et 5,65 à 5,85 GHz. Ces stations radar peuvent provoquer des interférences sur ce périphérique et/ou l'endommager.

## 中国台湾 NCC 声明：（仅适用于 5GHz）

應避免影響附近雷達系統之操作。

## 射频辐射暴露（加拿大）

- △ **警告！** Exposure to Radio Frequency Radiation. The radiated output power of this device is below the Industry Canada radio frequency exposure limits. Nevertheless, the device should be used in such a manner that the potential for human contact is minimized during normal operation.
- △ **警告！** Exposition aux émissions de fréquences radio. La puissance de sortie émise par ce périphérique est inférieure aux limites fixées par Industrie Canada en matière d'exposition aux fréquences radio. Néanmoins, les précautions d'utilisation du périphérique doivent être respectées afin de limiter tout risque de contact avec une personne.

To avoid the possibility of exceeding the Industry Canada radio frequency exposure limits, human proximity to the antennas should not be less than 20 cm.

Pour éviter tout dépassement des limites fixées par Industrie Canada en matière d'exposition aux fréquences radio, la distance entre les utilisateurs et les antennes ne doit pas être inférieure à 20 cm (8 pouces).

## 欧盟管制通告

The telecommunications functionality of this product may be used in the following European countries/regions:

Austria, Belgium, Bulgaria, Cyprus, Czech Republic, Denmark, Estonia, Finland, France, Germany, Greece, Hungary, Iceland, Ireland, Italy, Latvia, Liechtenstein, Lithuania, Luxembourg, Malta, Netherlands, Norway, Poland, Portugal, Romania, Slovak Republic, Slovenia, Spain, Sweden, Switzerland, and United Kingdom.

## 俄罗斯使用须知

Существуют определенные ограничения по использованию беспроводных сетей (стандарта 802.11 b/g) с рабочей частотой 2,4 ГГц: Данное оборудование может использоваться внутри помещений с использованием диапазона частот 2400-2483,5 МГц (каналы 1-13). При использовании внутри помещений максимальная эффективная изотропно-излучаемая мощность (ЭИИМ) должна составлять не более 100мВт.

## 墨西哥声明

Aviso para los usuarios de México

“La operación de este equipo está sujeta a las siguientes dos condiciones: (1) es posible que este equipo o dispositivo no cause interferencia perjudicial y (2) este equipo o dispositivo debe aceptar cualquier interferencia, incluyendo la que pueda causar su operación no deseada.”

Para saber el modelo de la tarjeta inalámbrica utilizada, revise la etiqueta regulatoria de la impresora.

## 泰国声明

เครื่องวิทยุคมนาคมนี้มีระดับการแผ่คลื่นแม่เหล็กไฟฟ้าสอดคล้องตามมาตรฐานความปลอดภัยต่อสุขภาพของมนุษย์จากการใช้เครื่องวิทยุคมนาคมที่คณะกรรมการกิจการโทรคมนาคมแห่งชาติประกาศกำหนด

This radio communication equipment has the electromagnetic field strength in compliance with the Safety Standard for the Use of Radio Communication Equipment on Human Health announced by the National Telecommunications Commission.

## 越南电信



 注：越南电信 ICTQC 类获批产品无线标记。